

- DE **Bedienungsanleitung
Elektronik-Stichsäge**
- GB **Operating Instructions
Electronic Jigsaw**
- FR **Mode d'emploi de la
scie à guichet électrique**
- IT **Istruzioni per l'uso
Seghetto alternativo elettronico**
- ES **Manual de instrucciones
Sierra de vaivén electrónica**
- DK **Brugsanvisning
Elektronisk stiksav**
- SE **Bruksanvisning
Elektronikstyrd sticksåg**
- FI **Käyttöohje
Elektroninen pistosaha**
- CZ **Návod k obsluze
Elektronická přímočará pila**
- SI **Navodila za uporabo
elektronske žage luknjarice**
- HR **Upute za uporabu
Elektronička ubodna pila**
- TR **Kullanma Talimatı
Elektronik Dekupaj Testere**
- LV **Lietošanas instrukcija
Elektroniskā figūrzāga**
- HU **Használati utasítás
Elektronikai - szúrófűrész**
- NO **Bruksanvisning
elektronisk stikksag**
- IS **Notandaleiðbeiningar
Rafmagns-stingsög**



Art.-Nr.: 43.211.30

I.-Nr.: 01017

Toolson



PRO-ST 85

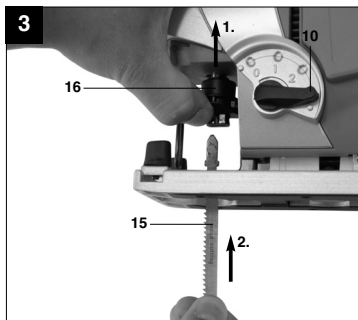
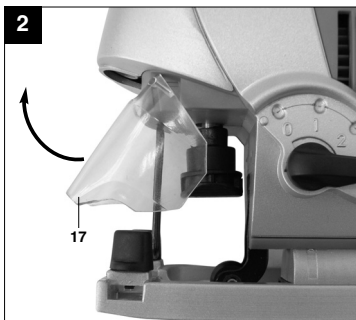
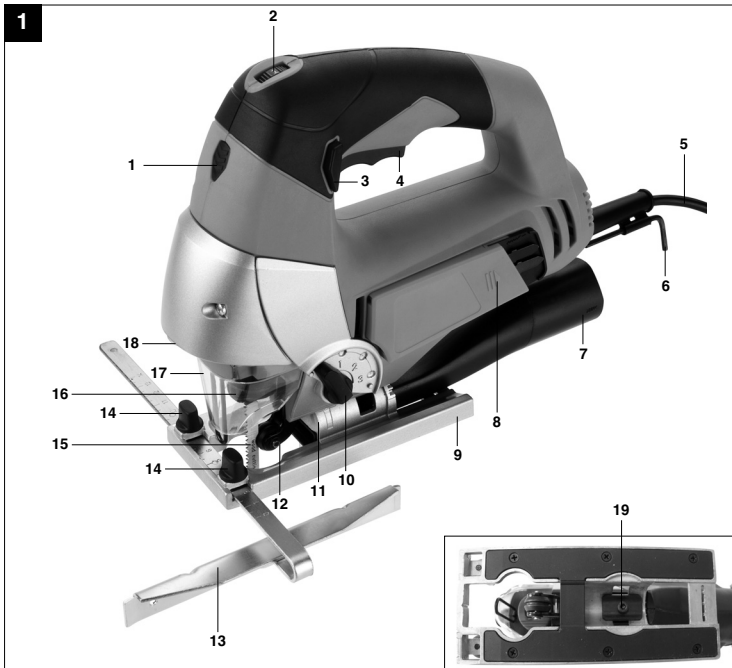

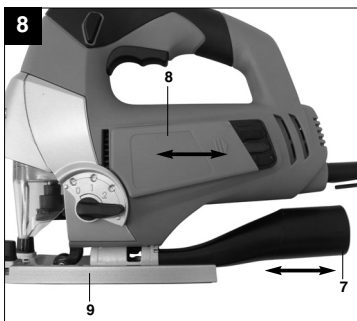
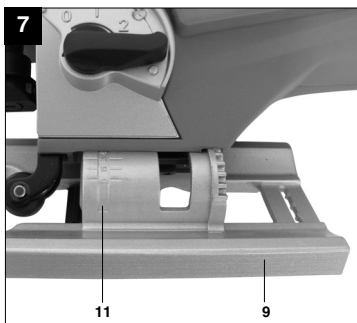
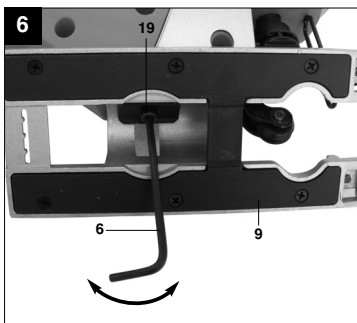
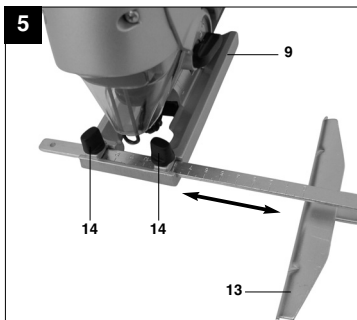
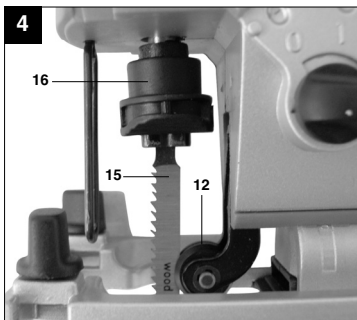

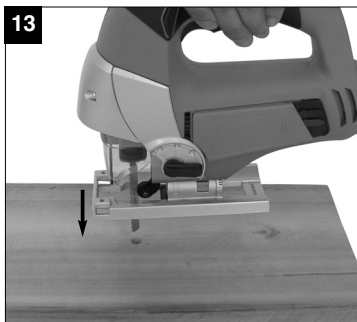
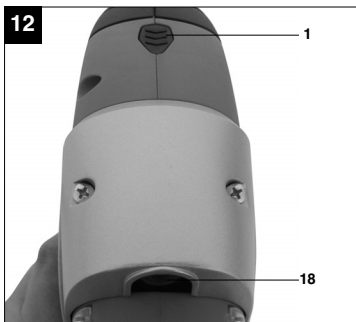
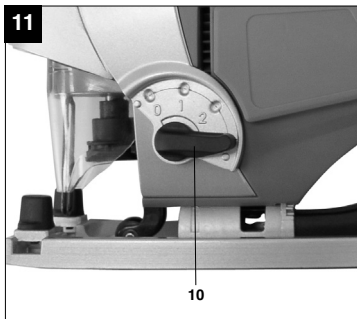
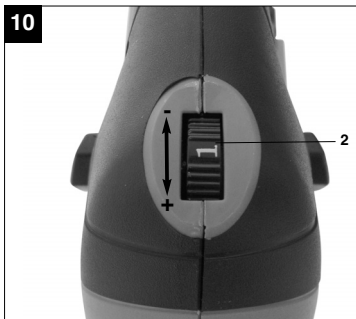

Achtung!

Beim Benutzen von Geräten müssen einige Sicherheitsvorkehrungen eingehalten werden, um Verletzungen und Schäden zu verhindern. Lesen Sie diese Bedienungsanleitung / Sicherheitshinweise deshalb sorgfältig durch. Bewahren Sie diese gut auf, damit Ihnen die Informationen jederzeit zur Verfügung stehen. Falls Sie das Gerät an andere Personen übergeben sollten, händigen Sie diese Bedienungsanleitung / Sicherheitshinweise bitte mit aus. Wir übernehmen keine Haftung für Unfälle oder Schäden, die durch Nichtbeachten dieser Anleitung und den Sicherheitshinweisen entstehen.

1. Sicherheitshinweise

Die entsprechenden Sicherheitshinweise finden Sie im beiliegenden Heftchen!



Achtung: Laserstrahlung
Nicht in den Strahl blicken
Laserklasse 2

Achtung
Laserstrahlung
Nicht in den Strahl blicken!

Laserspezifikation
 nach EN 60825-1:1994+A2:2001+A1:2002
Laser Klasse 2 JG1H-650-5L
 λ: 650 nm P: ≤ 5 mW

Schützen Sie sich und Ihre Umwelt durch geeignete Vorsichtsmaßnahmen vor Unfallgefahren.

- Nicht direkt mit ungeschütztem Auge in den Laserstrahl blicken.
- Niemals direkt in den Strahlengang blicken.
- Den Laserstrahl nie auf reflektierende Flächen und Personen oder Tiere richten. Auch ein Laserstrahl mit geringer Leistung kann Schäden am Auge verursachen.
- Vorsicht - wenn andere als die hier angegebenen Verfahrensweisen ausgeführt werden, kann dies zu einer gefährlichen Strahlungsexposition führen.
- Lasermodul niemals öffnen.

2. Gerätebeschreibung (Bild 1)

1. Ein-/Ausschalter Laser
2. Rändelschraube für Drehzahlregulierung
3. Feststellknopf
4. Ein-/Ausschalter
5. Netzkabel
6. Innensechskantschlüssel
7. Adapter für Spanabsaugung
8. Halterung für Sägeblätter
9. Verstellbarer Sägeschuh
10. Umschalter für Pendelhub
11. Gradskala für Sägeschuh
12. Führungsrolle
13. Parallelanschlag
14. Feststellschrauben für Parallelanschlag
15. Sägeblatt
16. Sägeblattaufnahme
17. Schutzabdeckung
18. Laser
19. Schraube für Sägeschuh

3. Bestimmungsgemäße Verwendung

Die Stichsäge ist zum Sägen von Holz, Eisen, Buntmetallen und Kunststoffen unter Verwendung des entsprechenden Sägeblatts bestimmt.

Die Maschine darf nur nach ihrer Bestimmung verwendet werden. Jede weitere darüber hinausgehende Verwendung ist nicht bestimmungsgemäß. Für daraus hervorgerufene Schäden oder Verletzungen aller Art haftet der Benutzer/Bediener und nicht der Hersteller.

Bitte beachten Sie, dass unsere Geräte bestimmungsgemäß nicht für den gewerblichen, handwerklichen oder industriellen Einsatz konstruiert wurden. Wir übernehmen keine Gewährleistung, wenn das Gerät in Gewerbe-, Handwerks- oder Industriebetrieben sowie bei gleichzusetzenden Tätigkeiten eingesetzt wird.

4. Technische Daten

Netzspannung:	230 V~ 50 Hz
Leistungsaufnahme:	750 W
Hubzahl:	800 - 3.000 min ⁻¹
Hubhöhe:	23 mm
Schnitttiefe Holz:	85 mm
Schnitttiefe Kunststoff:	12 mm
Schnitttiefe Eisen:	6 mm
Gehrungsschnitt:	bis 45° (links und rechts)
Schutzklasse:	II / 
Schalldruckpegel L _{pA} :	92 dB
Schalleistungspegel L _{WA} :	106 dB
Vibration a _{hv} :	5,18 m/s ²
Gewicht:	2,6 kg
Laserklasse:	2
Wellenlänge Laser:	650 nm
Leistung Laser:	≤ 5 mW

5. Vor Inbetriebnahme

Überzeugen Sie sich vor dem Anschließen, dass die Daten auf dem Typenschild mit den Netzdaten übereinstimmen.

Ziehen Sie immer den Netzstecker, bevor Sie Einstellungen am Gerät vornehmen.

5.1 Schutzabdeckung (Bild 2/Pos. 17)

- Die Schutzabdeckung (17) schützt vor versehentlichem Berühren des Sägeblattes (15) und lässt dennoch den Blick auf den Schnittbereich zu.
- Die Schutzabdeckung (17) muss beim Ausführen von Schnitten immer montiert und herunter geklappt sein.
- Die Schutzabdeckung (17) kann wie in Abbildung 2 dargestellt nach oben geklappt werden.

5.2 Sägeblattwechsel (Bilder 3-4/Pos. 15)

Achtung!

- Sie können Sägeblätter ohne Benutzung weiterer Werkzeuge einsetzen oder austauschen.
- Ziehen Sie den Netzstecker, bevor Sie ein Sägeblatt einsetzen oder austauschen.
- Stellen Sie den Umschalter für Pendelhub (10) auf Position 3.
- Die Zähne des Sägeblattes sind sehr scharf.

- Schutzabdeckung (17) hochklappen (siehe Punkt 5.1).
- Die Aufnahme für Sägeblatt (16) zum Gerät hin drücken und das Sägeblatt (15) bis zum Anschlag in die Sägeblattaufnahme (16) führen (Bild 3). Die Sägeblattzahnung muss nach vorne zeigen.
- Die Aufnahme für das Sägeblatt (16) wieder zurück gleiten lassen. Das Sägeblatt (15) muss in der Führungsrolle (12) sitzen (Bild 4).
- Überprüfen ob das Sägeblatt (15) fest in der Aufnahme sitzt.
- Das Entfernen des Sägeblattes erfolgt in umgekehrter Reihenfolge.

5.3 Montage des Parallelanschlages (Bild 5/Pos. 13)

- Der Parallelanschlag (13) erlaubt es Ihnen parallele Schnitte auszuführen.
- Lockern Sie die beiden am Sägeschuh (9) gelegenen Feststellschrauben (14).
- Parallelanschlag (13) nun in die Führungen am Sägeschuh (9) einschieben. Sie können den Parallelanschlag (13) an der linken oder an der rechten Seite des Gerätes einsetzen.
- Die Führungsleiste stets nach unten ausrichten. Setzen Sie mit Hilfe der Messskala des Parallelanschlages (13) den benötigten Abstand fest und ziehen Sie die Feststellschrauben (14) wieder an.

5.4 Einstellen des Sägeschuhs für Gehrungsschnitte (Bild 6-7)

- Schraube für Sägeschuh (19) auf der Unterseite des verstellbaren Sägeschuhs (9) mit dem Innensechskantenschlüssel (6) lockern (Bild 6).
- Den Sägeschuh (9) leicht nach vorne ziehen. Der Sägeschuh kann nun bis zu 45° nach links oder rechts geneigt werden.
- Wird der Sägeschuh (9) wieder nach hinten geschoben, so funktioniert dies jeweils nur in den bei 0°, 15°, 30° und 45° befindlichen Raststellungen, welche an der Gradskala für Sägeschuh (11) markiert sind (Bild 7). Sägeschuh in entsprechende Position bringen und Schraube für Sägeschuh (19) anziehen.
- Der Sägeschuh (9) kann jedoch auch ohne weiteres auf ein anderes Winkelmaß eingestellt werden. Sägeschuh (19) hierzu nach vorne ziehen, gewünschten Winkel einstellen und Schraube für Sägeschuh (19) wieder anziehen.

5.5 Adapter für Spanabsaugung (Bild 8/Pos. 7)

- Schließen Sie Ihre Stichsäge mit dem Adapter für Spanabsaugung (7) an einen Staubsauger an. Sie erreichen damit eine optimale Staubabsaugung vom Werkstück. Die Vorteile: Sie schonen sowohl das Gerät als auch Ihre eigene Gesundheit. Ihr Arbeitsbereich bleibt außerdem sauberer und sicherer.
- Bei der Arbeit entstehender Staub kann gefährlich sein. Bitte beachten Sie hierzu die Sicherheitshinweise.
- Setzen Sie den Adapter (7) wie in Abbildung 8 dargestellt ein. Der Adapter (7) muss hörbar einrasten, so dass er fest im Sägeschuh (9) sitzt. Bei Gehrungsschnitten kann der Adapter für Spanabsaugung (7) nicht verwendet werden.
- Stecken Sie den Saugschlauch ihres Staubsaugers auf die Öffnung des Adapters (7). Achten Sie auf luftdichte Verbindung der Geräte.

5.6 Halterung für Sägeblätter (Bild 8/Pos. 8)

An der Stichsäge befindet sich eine Halterung für Sägeblätter (8). Diese Halterung kann von der Maschine entfernt werden. Dazu die Halterung nach hinten schieben. Zum Befestigen der Halterung (8) stecken sie diese in die entsprechenden Führungen und schieben die Halterung anschließend nach vorne.

6. Bedienung

6.1 Ein-/ Ausschalter (Bild 9/Pos. 4)

Einschalten:

Ein/Ausschalter drücken

Ausschalten:

Ein/Ausschalter loslassen

6.2 Feststellknopf (Bild 9/Pos. 3)

Mit dem Feststellknopf (3) kann der Ein-/ Ausschalter (4) im Betrieb arretiert werden. Zum Arretieren Ein-/ Ausschalter (4) betätigen und Feststellknopf (3) nach links oder rechts schieben. Zum Ausschalten Ein-/ Ausschalter (4) kurz eindrücken.

6.3 Elektronische Drehzahlvorwahl (Bild 10/Pos. 2)

Mit dem Drehzahlregler kann die gewünschte Drehzahl voreingestellt werden. Drehen Sie den Drehzahlregler in PLUS-Richtung, um die Drehzahl zu erhöhen, drehen Sie den Drehzahlregler in MINUS-Richtung um die Drehzahl zu verringern. Die geeignete Hubzahl ist vom jeweiligen Werkstoff und den Arbeitsbedingungen abhängig.

Die allgemeinen Regeln für die Schnittgeschwindig-

keit bei spanabhebenden Arbeiten sind auch hier gültig.

Mit feinen Sägeblättern können Sie im Allgemeinen mit höherer Hubzahl arbeiten; gröbere Sägeblätter verlangen nach niedrigeren Geschwindigkeiten.

Position 1-2 = Niedrige Hubzahl (für Stahl)

Position 3-4 = Mittlere Hubzahl (für Stahl, Weichmetall, Kunststoff)

Position 5-6 = Hohe Hubzahl (für Weichholz, Hartholz, Weichmetall, Kunststoff)

6.4 Einstellung Pendelhub (Bild 11/Pos. 10)

- Am Umschalter für Pendelhub (10) kann die Stärke der Pendelbewegung des Sägeblattes (15) beim Hub eingestellt werden.
- Sie können Schnittgeschwindigkeit, Schnittleistung und Schnittbild an das zu bearbeitende Werkstück anpassen.

Stellen Sie den Umschalter für Pendelhub (10) auf eine der folgenden Positionen:

Position 0 = Keine Pendelung

Material: Gummi, Keramik, Aluminium, Stahl

Anmerkung: Für feine und saubere Schnittkanten, dünne Materialien (z.B. Bleche) und harte Materialien.

Position 1 = Kleine Pendelung

Material: Kunststoff, Holz, Aluminium

Anmerkung: Für harte Materialien

Position 2 = Mittlere Pendelung

Material: Holz

Position 3 = Große Pendelung

Material: Holz

Anmerkung: Für weiche Materialien und Sägen in Faserrichtung

Die beste Kombination von Drehzahl- und Pendelhubeinstellung ist vom zu bearbeitenden Material abhängig. Wir empfehlen die ideale Einstellung stets anhand eines Probeschnittes an einem Abfallstück zu ermitteln.

6.5 Laser (Bild 12/Pos. 18)

Die Stichsäge ist mit einem Laser (18) ausgestattet, welcher den Schnittverlauf anhand einer Linie auf das Werkstück projiziert. Der Laser (18) kann am Ein-/ Ausschalter Laser (1) ein- beziehungsweise ausgeschaltet werden.

6.6 Ausführen von Schnitten

- Stellen Sie sicher, dass der Ein-/Ausschalter (4) nicht eingedrückt ist. Verbinden Sie erst dann den Netzstecker mit einer geeigneten Steckdose.
- Schalten Sie die Stichsäge nur mit eingesetztem Sägeblatt ein.
- Verwenden Sie nur einwandfreie Sägeblätter. Wechseln Sie stumpfe, verbogene oder rissige Sägeblätter sofort aus.
- Platzieren Sie den Sägefuß flach auf dem zu bearbeitendem Werkstück. Schalten Sie die Stichsäge ein.
- Lassen Sie das Sägeblatt anlaufen, bis es die volle Geschwindigkeit erreicht hat. Führen Sie dann das Sägeblatt langsam an der Schnittlinie entlang. Üben Sie dabei nur leichten Druck auf das Sägeblatt aus.
- Beim Sägen von Metall sollte die Schnittlinie mit einem geeigneten Kühlmittel bestrichen werden.

6.7 Aussägen von Bereichen (Bild 13)

Bohren Sie mit einer Bohrmaschine innerhalb des auszusägenden Bereiches ein genügend großes Loch. Führen Sie das Sägeblatt in dieses Loch ein und beginnen Sie, den gewünschten Bereich auszusägen.

6.8 Ausführen von Parallelschnitten

- Parallelanschlag montieren und entsprechend justieren (siehe Punkt 5.3).
- Hinweise in Punkt 6.6 beachten.
- Schnitt wie in Bild 14 dargestellt ausführen.

6.9 Gehrungsschnitt

- Winkel am Sägeschuh entsprechend einstellen (siehe Punkt 5.4)
- Hinweise in Punkt 6.6 beachten.
- Schnitt wie in Bild 15 dargestellt ausführen.

7. Reinigung, Wartung und Ersatzteilbestellung

Ziehen Sie vor allen Reinigungsarbeiten den Netzstecker.

7.1 Reinigung

- Halten Sie Schutzvorrichtungen, Luftschlitze und Motorenhäuser so staub- und schmutzfrei wie möglich. Reiben Sie das Gerät mit einem sauberen Tuch ab oder blasen Sie es mit Druckluft bei niedrigem Druck aus.
- Wir empfehlen, dass Sie das Gerät direkt nach jeder Benutzung reinigen.

- Reinigen Sie das Gerät regelmäßig mit einem feuchten Tuch und etwas Schmierseife. Verwenden Sie keine Reinigungs- oder Lösungsmittel; diese könnten die Kunststoffteile des Gerätes angreifen. Achten Sie darauf, dass kein Wasser in das Geräteinnere gelangen kann.

7.2 Kohlebürsten

Bei übermäßiger Funkenbildung lassen Sie die Kohlebürsten durch eine Elektrofachkraft überprüfen. Achtung! Die Kohlebürsten dürfen nur von einer Elektrofachkraft ausgewechselt werden.

7.3 Wartung

Im Geräteinneren befinden sich keine weiteren zu wartenden Teile.

7.4 Ersatzteilbestellung:

Bei der Ersatzteilbestellung sollten folgende Angaben gemacht werden;

- Typ des Gerätes
 - Artikelnummer des Gerätes
 - Ident-Nummer des Gerätes
 - Ersatzteilnummer des erforderlichen Ersatzteils
- Aktuelle Preise und Infos finden Sie unter www.isc-gmbh.info

8. Entsorgung und Wiederverwertung

Das Gerät befindet sich in einer Verpackung um Transportschäden zu verhindern. Diese Verpackung ist Rohstoff und ist somit wieder verwendbar oder kann dem Rohstoffkreislauf zurückgeführt werden. Das Gerät und dessen Zubehör bestehen aus verschiedenen Materialien, wie z.B. Metall und Kunststoffe. Führen Sie defekte Bauteile der Sondermüllentsorgung zu. Fragen Sie im Fachgeschäft oder in der Gemeindeverwaltung nach!

⚠ Important!

When using equipment, a few safety precautions must be observed to avoid injuries and damage. Please read the complete operating manual with due care. Keep this manual in a safe place, so that the information is available at all times. If you give the equipment to any other person, give them these operating instructions as well.

We accept no liability for damage or accidents which arise due to non-observance of these instructions and the safety information.

1. Safety regulations

The corresponding safety information can be found in the enclosed booklet.



Important! Laser radiation
Do not look into the beam
Laser class 2

Achtung
Laserstrahlung
Nicht in den Strahl blicken!
 Laserspezifikation
 nach EN 60825-1:1994+A2:2001+A1:2002
 Laser Klasse 2 JG1H-650-5L
 λ: 650 nm P: ≤ 5 mW

Protect yourself and your environment from accidents by taking the appropriate precautionary measures.

- Do not look directly into the laser beam with the naked eye.
- Never look directly into the laser path.
- Never direct the laser beam at reflecting surfaces or persons or animals. Even a low output laser beam can inflict injury on the eye.
- Caution: It is vital to follow the work procedures described in these instructions. Using the tool in any other way may result in hazardous exposure to laser radiation.
- Never open the laser module.

2. Layout (Fig. 1)

1. On/Off switch for laser
2. Knurled screw for speed control
3. Locking button
4. ON/OFF switch
5. Power cable
6. Allen key
7. Adapter for chip extraction
8. Mounting for saw blades
9. Adjustable soleplate
10. Selector switch for pendulum action
11. Graduated scale for soleplate
12. Guide roller
13. Parallel stop
14. Locking screws for parallel stop
15. Saw blade
16. Saw blade holder
17. Safety guard
18. Laser
19. Screw for soleplate

3. Proper use

The jigsaw is designed for sawing wood, iron, non-ferrous metals and plastics using the appropriate saw blades.

The equipment is to be used only for its prescribed purpose. Any other use is deemed to be a case of misuse. The user / operator and not the manufacturer will be liable for any damage or injuries of any kind caused as a result of this.

Please note that our equipment has not been designed for use in commercial, trade or industrial applications. Our warranty will be voided if the machine is used in commercial, trade or industrial businesses or for equivalent purposes.

4. Technical data

Nominal voltage:	230 V ~ 50 Hz
Power consumption:	750 W
Cutting rate:	800-3000 strokes/min
Stroke height:	23 mm
Cutting depth in wood:	85 mm
Cutting depth in plastic:	12 mm
Cutting depth in iron:	6 mm
Mitre cuts:	up to 45° (left and right)
Sound pressure level L_{pA} :	92 dB(A)
Sound power level L_{WA} :	106 dB(A)
Vibration a_{hv}	5,18 m/s ²
Double isolation	II / 
Weight	2,6 Kg
Laser class	2
Laser wave length	650 nm
Laser output	≤ 5 mW

5. Before starting the equipment

Before you connect the equipment to the mains supply make sure that the data on the rating plate are identical to the mains data.

Always pull the power plug before making adjustments to the equipment.

5.1 Safety guard (Fig. 2/Item 17).

- The safety guard (17) prevents accidental contact with the saw blade (15) whilst still allowing the user to view the sawing area.
- The safety guard (17) must always be fitted and in position before starting any sawing work.
- The safety guard (17) can be pulled up as shown in Figure 2.

5.2 Changing the saw blade (Figures 3-4 / Item 15)

Important!

- You can fit or replace saw blades without using any other tools.
- Pull the mains plug before you fit or replace a saw blade.
- Set the switch for pendulum action (10) settings to position 3.
- The teeth of the saw blade are very sharp.
- Pull up the safety guard (17) (see point 5.1).

- Push the holder for the saw blade (16) towards the tool and insert the saw blade (15) into the saw blade holder (16) as far as possible (Figure 3). The teeth on the saw blade must be pointing to the front.
- Allow the holder for the saw blade (16) to slide back. The saw blade (15) must sit in the guide roller (12) (Figure 4).
- Check that the saw blade (15) is secure in the holder.
- Follow the instructions above in reverse order to remove the saw blade.

5.3 Fitting the parallel stop (Figure 5 / Item 13)

- The parallel stop (13) enables you to saw parallel cuts.
- Undo the two locking screws (14) on the soleplate (14).
- No slide the parallel stop (13) into the guide on the soleplate (9). You can fit the parallel stop (13) on either the left or right of the tool.
- The guide strip must always face downwards. Fix the required distance using the measurement scale on the parallel stop (13) and tighten the locking screws (14) again.

5.4 Adjusting the soleplate for miter cuts (Figures 6-7)

- Undo the screw for the soleplate (19) on the underside of the adjustable soleplate (9) using the Allen key (6) (figure 6).
- Pull the sole plate (9) forwards slightly. The soleplate can now be adjusted to an angle of up to 45° to the left or right.
- If the soleplate (9) is pushed back to the rear again it will only function in the locking positions at 0°, 15°, 30° and 45°, which are marked on the graduated scale for the soleplate (11) (Figure 7). Move the soleplate to the appropriate position and tighten the screw for the soleplate (19).
- The soleplate (9) can also be set to another angle easily, however. To do this, pull the soleplate (19) forwards, set the required angle and tighten the screw for the soleplate (19) again.

5.5 Adapter for chip extraction (Figure 8/Item 7)

- Connect your jigsaw to a vacuum cleaner using the adapter chip extraction (7). This will provide excellent dust extraction on the workpiece. The benefits are that you will protect both the tool and your own health. Your work area will also be cleaner and safer.
- Dust created when working may be dangerous. Ensure that you observe the safety instructions.

- Fit the adapter (7) as shown in Figure 8. The adapter (7) must audibly engage to ensure that it is secure in the soleplate (9). The adapter for chip extraction (7) cannot be used for miter cuts.
- Connect the suction hose of your vacuum cleaner to the opening on the adapter (7). Check that there is an airtight connection between the adapter and the hose.

5.6 Holder for saw blades (Figure 8 / Item 8)

There is a holder for saw blades on the jigsaw (8). This holder can be taken off the machine. To do this, slide the holder backwards. To secure the holder (8) place it in the appropriate guides and then slide the holder forwards.

6. Operation

6.1 ON/OFF switch (Fig. 9/Item 4)

To switch on:

Press the ON/OFF switch

To switch off:

Release the ON/OFF switch

6.2 Locking button (Fig. 9/Item 3)

You can lock the ON/OFF switch (4) in the ON position using the locking button (3). To lock it, press the ON/OFF switch (4) and slide the locking button (3) to the left or right. To switch off, press the ON/OFF switch (4) briefly.

6.3 Electronic speed control (Fig. 10/Item 2)

The speed control can be used to set the required speed. Turn the speed control in the PLUS direction to increase the speed and turn the speed control in the MINUS direction to reduce the speed. The suitable speed depends on the material and the working conditions.

The general rules for cutting speeds for metal cutting work apply here as well.

You can generally use a higher speed with fine saw blades whilst coarser saw blades require lower speeds.

Position 1-2 = Low speed (for steel)

Position 3-4 = Medium speed (for steel, soft metal and plastic)

Position 5-6 = High speed (for softwood, hardwood, soft metal and plastic)

6.4 Pendulum action adjustment (Fig. 11/Item 10)

- The strength of the pendulum action of the saw blade (15) can be adjusted using the selector switch for pendulum action.
- You can adjust the cutting speed, cutting performance the finish to the workpiece you wish to saw.

Set the selector switch for the pendulum action (10) to one of the following positions:

Position 0 = No pendulum action

Material: Rubber, ceramic, aluminum and steel

Please note: For fine, clean edges, thin materials (for example metal plate) and hard materials.

Position 1 = Small pendulum action

Material: Plastic, wood and aluminum

Please note: For hard materials

Position 2 = Medium pendulum action

Material: Wood

Position 3 = Large pendulum action

Material: Wood

Please note: For soft materials and sawing in the grain direction

The best combination of speed and pendulum action depends on the material you wish to saw. We recommend that you always find the ideal setting using a test cut on a piece of scrap material.

6.5 Laser (Fig. 12/Item 18)

The jigsaw has a laser (18) which projects the course of the cut by means of a line on the workpiece. The laser (18) can be switched on and off at the ON/OFF switch for the laser (1).

6.6 Making cuts

- Ensure that the ON/OFF switch (4) is not depressed. Only then should you connect the mains plug to a suitable socket.
- Do not switch on the jigsaw until you have fitted a saw blade.
- Use only saw blades that are in perfect condition. Replace blunt, bent or cracked saw blades immediately.
- Place the saw foot flat on the workpiece you wish to saw. Switch on the jigsaw.
- Allow the saw blade to accelerate until it reaches full speed. Then slowly move the saw blade along the cutting line. Only exert gentle pressure on the saw blade as you do so.
- When sawing through metal, the line of the cut should be coated with a suitable coolant.

6.7 Sawing out sections (Figure 13)

Drill a large enough hole in the section you wish to saw out. Insert the saw blade into this hole and start to saw out the required section.

6.8 Making parallel cuts

- Fit the parallel stop and adjust it accordingly (see point 5.3).
- Follow the instructions in point 6.6.
- Complete the cut as shown in Figure 14.

6.9 Miter cuts

- Adjust the appropriate angle on the soleplate (see point 5.4).
- Follow the instructions in point 6.6.
- Complete the cut as shown in Figure 15.

7. Cleaning, maintenance and ordering of spare parts

Always pull out the mains power plug before starting any cleaning work.

7.1 Cleaning

- Keep all safety devices, air vents and the motor housing free of dirt and dust as far as possible. Wipe the equipment with a clean cloth or blow it with compressed air at low pressure.
- We recommend that you clean the device immediately each time you have finished using it.
- Clean the equipment regularly with a moist cloth and some soft soap. Do not use cleaning agents or solvents; these could attack the plastic parts of the equipment. Ensure that no water can seep into the device.

7.2 Carbon brushes

In case of excessive sparking, have the carbon brushes checked only by a qualified electrician. Important! The carbon brushes should not be replaced by anyone but a qualified electrician.

7.3 Maintenance

There are no parts inside the equipment which require additional maintenance.

7.4 Ordering replacement parts:

Please quote the following data when ordering replacement parts:

- Type of machine
 - Article number of the machine
 - Identification number of the machine
 - Replacement part number of the part required
- For our latest prices and information please go to www.isc-gmbh.info

8. Disposal and recycling

The unit is supplied in packaging to prevent its being damaged in transit. This packaging is raw material and can therefore be reused or can be returned to the raw material system.

The unit and its accessories are made of various types of material, such as metal and plastic. Defective components must be disposed of as special waste. Ask your dealer or your local council.

⚠ Attention !

Lors de l'utilisation d'appareils, il faut respecter certaines mesures de sécurité afin d'éviter des blessures et dommages. Veuillez donc lire attentivement ce mode d'emploi. Conservez-le bien de façon à pouvoir disposer à tout moment de ces informations. Si l'appareil doit être remis à d'autres personnes, remettez-leur aussi ce mode d'emploi. Nous déclinons toute responsabilité pour les accidents et dommages dus au non-respect de ce mode d'emploi et des consignes de sécurité.

1. Consignes de sécurité:

Vous trouverez les consignes de sécurité correspondantes dans le cahier en annexe.



Attention: Rayon laser
Ne pas regarder en direction
du rayon Classe de laser 2

Achtung
 Laserstrahlung
 Nicht in den Strahl blicken!
 Laserspezifikation
 nach EN 60825-1:1994+A2:2001+A1:2002
 Laser Klasse 2 JG1H-650-5L
 λ: 650 nm P: ≤ 5 mW

Protégez-vous et votre environnement contre les risques d'accidents en prenant des mesures adéquates de précaution.

- Ne fixez pas le rayon laser des yeux sans protection.
- Ne regardez jamais directement dans le faisceau des rayons.
- Le rayon laser ne doit jamais être dirigé sur des surfaces réfléchissantes, ni sur des animaux ou personnes. Même un rayon laser de faible puissance peut occasionner des dommages aux yeux.
- Attention - si vous procédez d'autres manières que celles indiquées ici, cela peut entraîner une exposition dangereuse au rayon.
- N'ouvrez jamais le module du laser.

2. Description de l'appareil (figure 1)

1. Interrupteur Marche / Arrêt du laser
2. Vis moletée de réglage de vitesse
3. Bouton de fixation
4. Interrupteur Marche / Arrêt
5. Câble réseau
6. Clé allen
7. Adaptateur pour aspiration de copeaux
8. Support pour lames de scie
9. Patin réglable
10. Commutateur de course du pendule
11. Echelle des degrés pour patin
12. Poulie de guidage
13. Butée parallèle
14. Vis de fixation pour butée parallèle
15. Lame de scie
16. Logement de lame de scie
17. Recouvrement de protection
18. Laser
19. Vis pour patin

3. Utilisation conforme à l'affectation

La scie à guichet est destinée à scier le bois, le fer, les métaux lourds non ferreux et les matières plastiques en employant la lame de scie respectives.

La machine doit exclusivement être employée conformément à son affectation. Chaque utilisation allant au-delà de cette affectation est considérée comme non conforme. Pour les dommages en résultant ou les blessures de tout genre, le producteur décline toute responsabilité et l'opérateur/l'exploitant est responsable.

Veillez au fait que nos appareils, conformément à leur affectation, n'ont pas été construits, pour être utilisés dans un environnement professionnel, industriel ou artisanal. Nous déclinons toute responsabilité si l'appareil est utilisé professionnellement, artisanalement ou dans des sociétés industrielles, tout comme pour toute activité équivalente.

4. Données techniques

Tension nominale:	230 V ~ 50 Hz
Puissance absorbée:	750 W
Cycles par minute:	800-3000 min ⁻¹
Course:	23 mm
Profondeur de coupe, bois:	85 mm
Profondeur de coupe, plastique:	12 mm
Profondeur de coupe, fer:	6 mm
Coupe en biais:	max. 45° (gauche et droite)
Niveau de pression acoustique L _{pA} :	92 dB
Niveau d'intensité acoustique L _{WA} :	106 dB
Vibration a _{hv}	5,18 m/s ²
Double isolation	II / 
Poids	2,6 kg
Classe de laser	2
Longueur d'onde du laser	650 nm
Puissance du laser	≤ 5 mW

5. Avant la mise en service

Assurez-vous, avant de connecter la machine, que les données se trouvant sur la plaque de signalisation correspondent bien aux données du réseau.

Enlevez systématiquement la fiche de contact avant de paramétrer l'appareil.

5.1 Recouvrement de protection (figure 2/pos. 17)

- Le recouvrement de protection (17) protège contre tout contact par mégarde avec la lame (15) et permet de voir la zone de coupe.
- Le recouvrement de protection (17) doit toujours être monté et rabattu lorsque vous exécutez des coupes.
- Le recouvrement de protection (17) peut être rabattu vers le haut comme indiqué en figure 2.

5.2 Changement de lame de scie (figures 3-4/pos. 15)

Attention !

- Vous pouvez mettre en place ou remplacer des lames de scie sans devoir utiliser d'outils.
- Retirez la fiche de contact de la prise avant de mettre une lame de scie en place ou de la remplacer.

- Mettez le commutateur de course du pendule (10) en position 3.
- Les dents de la lame de scie sont très aiguës.
- Relever le recouvrement de protection (17) (voir point 5.1).
- Appuyez le logement de la lame de la scie (16) en direction de l'appareil et guidez la lame de la scie (15) jusqu'à la butée dans le logement de lame de scie (16) (figure 3). La denture de la lame de scie doit être tournée vers l'avant.
- Laisser glisser le logement de la lame de la scie (16) en arrière. La lame de la scie (15) doit bien tenir dans le rouleau de guidage (12) (figure 4).
- Vérifiez si la lame de scie (15) se trouve bien dans le logement.
- La suppression de la lame de scie se fait dans l'ordre inverse.

5.3 Montage de la butée parallèle (fig. 5/pos. 13)

- La butée parallèle (13) permet de réaliser des coupes parallèles.
- Desserrez les deux vis de fixation (14) qui se trouvent dans le patin (9).
- Introduisez à présent la butée parallèle (13) dans les dispositifs de guidage sur le patin (9). Vous pouvez appliquer la butée parallèle (13) sur le côté gauche ou droit de l'appareil.
- La barre de guidage doit toujours être tournée vers le bas. A l'aide de l'échelle de mesure de la butée parallèle (13), déterminez l'écart nécessaire et resserrez à nouveau les vis de fixation (14).

5.4 Réglage du patin pour les coupes d'onglet (figure 6-7)

- Desserrez la vis du patin (19) sur la face inférieure du patin réglable (9) avec la clé à six pans creux (6) (figure 6).
- Tirer le patin (9) légèrement vers l'avant. Le patin peut à présent être pivoté de 45° vers la gauche ou la droite.
- Lorsque le patin (9) est à nouveau repoussé en arrière, cela fonctionne alors respectivement uniquement pour les positions d'encrage qui se trouve sur 0°, 15°, 30° et 45° et qui sont marquées sur l'échelle des degrés pour patin (11) (figure 7). Mettre le patin dans la position correspondante et serrer la vis du patin (19).
- Le patin (9) peut cependant être réglé sur une autre cote d'angle sans problème. Tirez le patin (19) alors vers l'avant, réglez l'angle désiré et resserrez la vis pour patin (19).

5.5 Adaptateur du dispositif d'aspiration des copeaux (figure 8/pos. 7)

- Raccordez votre scie à guichet avec l'adaptateur pour aspiration de copeaux (7) à l'aspirateur. Vous obtenez ainsi une aspiration de poussière optimale de la pièce à usiner. Les avantages : vous ménagez l'appareil ainsi que votre propre santé. Votre zone de travail reste en outre propre et plus sûr.
- La poussière générée par les travaux peut être dangereuse. Veuillez respecter les consignes de sécurité à ce propos.
- Montez l'adaptateur (7) comme indiqué en figure 8. L'adaptateur (7) doit s'encliqueter de façon audible, de façon qu'il soit bien encastré dans le patin (9). Pendant les coupes d'onglet, on ne peut pas utiliser l'adaptateur pour aspiration de copeaux (7).
- Enfichez le tuyau d'aspiration de votre aspirateur sur l'ouverture de l'adaptateur (7). Veillez à la bonne fixation et au raccord hermétique à l'air des appareils.

5.6 Support pour lames de scie (figure 8/pos. 8)

Sur la scie à guichet se trouve un support pour lames de scie (8). Ce support peut être retiré de la machine. Faire glisser le support en arrière pour le retirer. Pour fixer le support (8), enfichez-le dans les dispositifs de guidage correspondants et faites glisser le support ensuite vers l'avant.

6. Commande

6.1 Interrupteur Marche / Arrêt (figure/pos. 4)

Mise en circuit :

appuyer sur l'interrupteur Marche / Arrêt

Mise hors circuit :

relâchez l'interrupteur Marche / Arrêt

6.2 Bouton de blocage (figure 9/pos. 3)

Avec le bouton de blocage (3), on peut arrêter l'interrupteur Marche/Arrêt (4) en fonctionnement. Pour arrêter, actionnez l'interrupteur Marche / Arrêt (4) et poussez le bouton de blocage (3) vers la gauche ou la droite. Appuyez brièvement sur l'interrupteur Marche / Arrêt (4).

6.3 Sélection de la vitesse de rotation électronique (figure 10/pos. 2)

Avec le système de réglage de la vitesse, la vitesse désirée peut être réglée par défaut. Tournez le système de réglage de la vitesse dans le sens PLUS pour augmenter la vitesse et dans le sens MOINS

pour la réduire. Le nombre de courses adéquat dépend de la matière première respective et des conditions de travail.

Les règles générales concernant la vitesse de coupe pour des travaux par enlèvement des copeaux sont valables ici aussi.

Avec de fines lames, vous pouvez généralement travailler à une plus grande vitesse ; de grandes lames de scie nécessitent des vitesses plus basses.

Position 1-2 = faible nombre de courses (pour l'acier)

Position 3-4 = nombre de courses moyen (pour l'acier, le métal doux, les matières plastiques)

Position 5-6 = nombre de courses élevé (pour le bois tendre, le bois dur, le métal doux, les matières plastiques)

6.4 Réglage de la course du pendule (figure 11/pos. 10)

- On peut régler l'intensité du mouvement oscillant de la lame de scie (15) lors de la course sur le commutateur de course du pendule (10).
- Vous pouvez adapter la vitesse de découpage, la puissance de coupe et le dessin de la coupe à la pièce à usiner.

Mettez le commutateur de course du pendule (10) sur les positions suivantes :

Position 0 = pas d'oscillation pendulaire

Matériau : caoutchouc, céramique, aluminium, acier

Remarque : Pour les bords de coupe fins et propres, les matériaux fins (p. ex. la tôle) et les matériaux durs.

Position 1 = petite oscillation pendulaire

Matériau : matières plastiques, bois, aluminium

Remarque : Pour les matériaux durs

Position 2 = oscillation pendulaire moyenne

Matériau : bois

Position 3 = grande oscillation pendulaire

Matériau : bois

Remarque : Pour les matériaux doux et lorsque l'on scie dans le fil du bois

La meilleure combinaison de réglage de la vitesse et de la course de pendule dépend du matériau à traiter. Nous recommandons d'obtenir un réglage impeccable sur la base d'une coupe d'essai sur une pièce à jeter.

6.5 Laser (figure 12/pos. 18)

La scie à guichet est équipée d'un laser (18) qui projette le tracé de la coupe sur la pièce à usiner au moyen d'une ligne. Le laser (18) peut être mis en ou hors circuit avec l'interrupteur Marche/Arrêt laser (1).

6.6 Exécuter des coupes

- Assurez-vous que l'interrupteur Marche / Arrêt (4) n'est pas enfoncé. Connectez la fiche de contact à une prise appropriée seulement après.
- Connectez la scie à guichet uniquement lorsque la lame de la scie est en place.
- Utilisez exclusivement des lames de scie en excellent état. Remplacez immédiatement les lames émoussées, gauchies ou fendues.
- Placez le pied de la scie à plat sur la pièce à usiner. Mettez la scie à guichet en marche.
- Faites démarrer la lame de la scie et attendez qu'elle ait atteint sa vitesse de marche. Guidez ensuite lentement la lame de la scie sur la ligne de coupe. Exercez uniquement une légère pression sur la lame de la scie.
- Lorsque vous sciez le métal, la ligne de coupe doit être enduite d'un produit réfrigérant approprié.

6.7 Découper des zones (figure 13)

Percez avec une perceuse à l'intérieur de la zone devant être découpée un trou assez grand. Guidez la lame de la scie dans ce trou et commencez à découper la zone désirée.

6.8 Exécuter des coupes parallèles

- Montez la butée parallèle et l'ajuster conformément (voir point 5.3).
- Respectez les remarques au point 6.6.
- Réalisez la coupe comme indiqué dans la figure 14.

6.9. Coupe d'onglet

- Réglez l'angle sur le patin en fonction (voir point 5.4)
- Respectez les remarques au point 6.6.
- Réalisez la coupe comme indiqué dans la figure.

7. Nettoyage, maintenance et commande de pièces de rechange

Retirez la fiche de contact avant tous travaux de nettoyage.

7.1 Nettoyage

- Maintenez les dispositifs de protection, les fentes à air et le carter de moteur aussi propres (sans

poussière) que possible. Frottez l'appareil avec un chiffon propre ou soufflez dessus avec de l'air comprimé à basse pression.

- Nous recommandons de nettoyer l'appareil directement après chaque utilisation.
- Nettoyez l'appareil régulièrement à l'aide d'un chiffon humide et un peu de savon. N'utilisez aucun produit de nettoyage ni détergeant ; ils pourraient endommager les pièces en matières plastiques de l'appareil. Veillez à ce qu'aucune eau n'entre à l'intérieur de l'appareil.

7.2 Brosses à charbon

Si les brosses à charbon font trop d'étincelles, faites-les contrôler par des spécialistes en électricité.

Attention ! Seul un(e) spécialiste électricien(ne) est autorisé à remplacer les brosses à charbon.

7.3 Maintenance

Aucune pièce à l'intérieur de l'appareil n'a besoin de maintenance.

7.4 Commande de pièces de rechange :

Pour les commandes de pièces de rechange, veuillez indiquer les références suivantes:

- Type de l'appareil
 - No. d'article de l'appareil
 - No. d'identification de l'appareil
 - No. de pièce de rechange de la pièce requise
- Vous trouverez les prix et informations actuelles à l'adresse www.isc-gmbh.info

8. Mise au rebut et recyclage

L'appareil se trouve dans un emballage permettant d'éviter les dommages dus au transport. Cet emballage est une matière première et peut donc être réutilisé ultérieurement ou être réintroduit dans le circuit des matières premières.

L'appareil et ses accessoires sont en matériaux divers, comme par ex. des métaux et matières plastiques. Éliminez les composants défectueux dans les systèmes d'élimination des déchets spéciaux. Renseignez-vous dans un commerce spécialisé ou auprès de l'administration de votre commune !

⚠ Attenzione!

Nell'usare gli apparecchi si devono rispettare diverse avvertenze di sicurezza per evitare lesioni e danni. Quindi leggete attentamente queste istruzioni per l'uso. Conservatele bene per avere a disposizione le informazioni in qualsiasi momento. Se date l'apparecchio ad altre persone consegnate loro queste istruzioni per l'uso insieme all'apparecchio! Non ci assumiamo alcuna responsabilità per incidenti o danni causati dal mancato rispetto di queste istruzioni e delle avvertenze di sicurezza.

1. Avvertenze sulla sicurezza

Le relative avvertenze di sicurezza si trovano nell'opuscolo allegato.



Attenzione: raggio laser
Non rivolgere lo sguardo verso il raggio laser
Classe del laser 2

Achtung
Laserstrahlung
Nicht in den Strahl blicken!

Laserspezifikation
 nach EN 60825-1:1994+A2:2001+A1:2002
 Laser Klasse 2 JG1H-650-5L
 λ: 650 nm P: ≤ 5 mW

Proteggete voi ed il vostro ambiente dal pericolo di infortuni, prendendo delle precauzioni adatte.

- Non guardare direttamente nel raggio laser senza occhiali protettivi.
- Non rivolgere mai lo sguardo direttamente verso il foro di uscita del raggio laser.
- Non dirigere mai il raggio laser né verso superfici riflettenti né verso persone o animali. Anche un raggio laser con potenza minima può causare delle lesioni all'occhio.
- Attenzione - se vengono usate delle procedure diverse da quelle indicate può verificarsi un'esposizione ai raggi pericolosa.
- Non aprire mai il modulo laser.

2. Descrizione dell'apparecchio (Fig. 1)

1. Interruttore ON/OFF laser
2. Vite zigrinata per regolazione del numero di giri
3. Pulsante di bloccaggio
4. Interruttore ON/OFF
5. Cavo di alimentazione
6. Chiave a brugola
7. Adattatore per l'aspirazione dei trucioli
8. Supporto per lama
9. Pattino della sega regolabile
10. Selettore corsa a movimento pendolare
11. Scala graduata per il pattino della sega
12. Rotella di guida
13. Guida parallela
14. Viti di fissaggio per guida parallela
15. Lama
16. Sede della lama
17. Copertura di protezione
18. Laser
19. Vite per pattino della sega

3. Utilizzo proprio

Il seghetto alternativo è adatto per segare legno, ferro, metalli non ferrosi e plastica usando la rispettiva lama.

L'apparecchio deve venire usato solamente per lo scopo a cui è destinato. Ogni altro tipo di uso che esuli da quello previsto non è un uso conforme. L'utilizzatore/l'operatore, e non il costruttore, è responsabile dei danni e delle lesioni di ogni tipo che ne risultino.

Tenete presente che i nostri apparecchi non sono stati costruiti per l'impiego professionale, artigianale o industriale. Non ci assumiamo alcuna garanzia quando l'apparecchio viene usato in imprese commerciali, artigianali o industriali, o in attività equivalenti.

4. Caratteristiche tecniche

Tensione nominale:	230 V ~ 50 Hz
potenza assorbita:	750 W
cadenza:	800-3000 min ⁻¹
corsa:	23 mm
profondità di taglio legno:	85 mm
profondità di taglio plastica:	12 mm
profondità di taglio ferro:	6 mm
taglio obliquo:	fino a 45° (destra e sinistra)
livello di pressione acustica L _{pA} :	92 dB
livello di potenza sonora L _{WA} :	106 dB
Vibrazione a _{hv}	5,18 m/s ²
Dotata di isolamento protettivo	II / 
Peso	2,6 kg
Classe del laser	2
Lunghezza d'onda del laser	650 nm
Potenza laser	≤ 5 mW

5. Prima della messa in esercizio

Prima di inserire la spina nella presa di corrente assicuratevi che i dati sulla targhetta di identificazione corrispondano a quelli di rete.

Staccate sempre la spina di alimentazione prima di ogni impostazione all'utensile.

5.1 Copertura di protezione (Figura 2/Pos. 17)

- La copertura di protezione (17) protegge dal contatto accidentale con la lama (15) permettendo comunque la visione dell'area di taglio.
- Quando si eseguono tagli, la copertura di protezione (17) deve essere sempre montata e ribaltata verso il basso.
- La copertura di protezione (17) può essere ribaltata verso l'alto, come raffigurato nella Fig. 2.

5.2 Sostituzione della lama (Fig. 3-4/Pos. 15)

Attenzione!

- Potete inserire e sostituire la lama senza utilizzare ulteriori utensili.
- Staccate la spina dalla presa di corrente prima di inserire o cambiare la lama.
- Mettete il selettore di movimento pendolare (10) nella posizione 3.

- I denti della lama sono molto affilati.
- Ribaltate la copertura di protezione (17) (vedi punto 5.1).
- Premete la sede della lama (16) verso l'utensile e inseritevi (16) la lama (15) fino alla battuta (Fig. 3). I denti della lama devono essere rivolti in avanti.
- Mollate poi la sede della lama (16). La lama (15) deve essere nella rotella di guida (12) (Fig. 4).
- Controllate che la lama (15) sia stretta nella sede.
- Per rimuovere la lama procedete nell'ordine inverso.

5.3 Montaggio della guida parallela (Fig. 5/Pos. 13)

- La guida parallela (13) permette di eseguire tagli paralleli.
- Allentate le due viti di serraggio (14) poste sul pattino della sega (9).
- Adesso inserite la guida parallela (13) nelle guide del pattino della sega (9). Potete sistemare la guida parallela (13) sul lato sinistro o destro dell'apparecchio.
- Rivolgete il listello di guida sempre verso il basso. Con l'aiuto della scala graduata della guida parallela (13) fissate la distanza necessaria e serrate di nuovo le viti di arresto (14).

5.4 Impostazione del pattino della sega per tagli obliqui (Fig. 6-7)

- Con la chiave per vite a esagono cavo (6) allentate la vite (19) sulla parte inferiore del pattino della sega regolabile (9) (Fig. 6).
- Tirate delicatamente in avanti il pattino della sega (9). Tale pattino può ora essere inclinato fino a 45° a sinistra o a destra.
- Se il pattino della sega (9) viene di nuovo spinto in basso, funziona solo nelle posizioni di arresto di 0°, 15°, 30° e 45° marcate sulla scala graduata per il pattino (11) (Fig. 7). Portate il pattino della sega nella posizione corrispondente e serrate la vite per il pattino (19).
- Il pattino della sega (9) può essere senz'altro regolato anche su un'altra angolazione. Tirate in avanti il pattino della sega (9), regolate l'inclinazione desiderata e stringete di nuovo la vite per il pattino (19).

5.5 Adattatore per aspirazione dei trucioli (Fig. 8/Pos. 7)

- Collegate il seghetto alternativo con l'adattatore per l'aspirazione dei trucioli (7) a un aspirapolvere. In questo modo ottenete un'ottimale aspirazione della polvere dal pezzo da lavorare. I vantaggi: evitate di arrecare danni all'apparecchio e alla vostra salute. La vostra zona di lavoro rimane inoltre più pulita e sicura.
- La presenza di polvere può essere pericolosa durante il lavoro. Osservate a questo scopo le avvertenze di sicurezza!
- Inserite l'adattatore (7) come mostrato nella Fig. 8. L'adattatore (7) deve scattare in modo udibile per essere stretto nel pattino della sega (9). In caso di tagli obliqui non è possibile utilizzare l'adattatore per aspirazione dei trucioli (7).
- Inserite il tubo flessibile di aspirazione della vostra aspirapolvere nell'apertura dell'adattatore (7). Controllate che gli apparecchi siano fissati a tenuta.

5.6 Supporto per lame (Fig. 8/Pos. 8)

Sul seghetto alternativo si trova un supporto per lame (8). Tale supporto può essere staccato dall'apparecchio. A questo scopo, spingete indietro il supporto. Per fissare il supporto (8) inseritelo nelle guide corrispondenti e spingetelo quindi in avanti.

6. Uso

6.1 Interruttore ON/OFF (Fig. 9/Pos. 4)

Accensione:

premete l'interruttore ON/OFF

Spegnimento:

mollate l'interruttore di ON/OFF

6.2 Pulsante di bloccaggio (Figura 9/Pos. 3)

Con il pulsante di bloccaggio (3) l'interruttore ON/OFF (4) può essere arrestato durante l'esercizio. Per arrestarlo azionate l'interruttore ON/OFF e spingete il pulsante di bloccaggio (3) a sinistra o a destra. Per spegnere, premete brevemente l'interruttore ON/OFF (4).

6.3 Preselezione elettronica numero di giri (Figura 10/Pos. 2)

Con il regolatore del numero di giri potete preselezionare il numero di giri desiderato. Ruotate il regolatore in direzione PIÙ per aumentare il numero di giri, ruotatelo nella direzione MENO per diminuire il numero di giri. Il numero di corse appropriato dipende dal rispettivo materiale e dalle condizioni di

lavoro.

Anche in questo caso valgono le regole generali per la velocità di taglio in caso di lavori con produzione di trucioli.

Con lame fini potete generalmente lavorare con un numero di corse maggiore, lame più grossolane richiedono velocità minori.

Posizione 1-2 = Numero di corse basso (per acciaio)

Posizione 3-4 = Numero di corse medio (per acciaio, metallo morbido, plastica)

Posizione 5-6 = Numero di corse elevato (per legno morbido, legno duro, metallo morbido, plastica)

6.4 Impostazione movimento pendolare (Fig. 11/Pos. 10)

- Con il selettore per il movimento pendolare (10) potete impostare l'ampiezza di tale movimento della lama (15).
- Potete adattare velocità, potenza e qualità del taglio al pezzo da lavorare.

Mettete il commutatore di movimento pendolare (10) in una delle seguenti posizioni:

Posizione 0 = nessun movimento pendolare

Materiale: gomma, ceramica, alluminio, acciaio

Osservazione: per spigoli di taglio precisi e puliti, materiali sottili (per es. lamiera) e materiali duri.

Posizione 1 = piccolo movimento pendolare

Materiale: plastica, legno, alluminio

Osservazione: per materiali duri

Posizione 2 = movimento pendolare medio

Materiale: legno

Posizione 3 = movimento pendolare elevato

Materiale: legno

Osservazione: per materiali morbidi e segatura secondo il senso delle fibre del legno

La combinazione migliore tra impostazione del numero di giri e di movimento pendolare dipende dal materiale da lavorare. Consigliamo di accertare sempre l'impostazione ideale con un taglio di prova su uno scarto.

6.5 Laser (Figura 12/Pos. 18)

Il seghetto alternativo è dotato di un laser (18) che proietta l'andamento del taglio sul pezzo da lavorare sotto forma di una linea. Potete accendere e spegnere il laser (18) con l'interruttore ON/OFF del laser (1).

6.6 Esecuzione di tagli

- Accertatevi che l'interruttore ON/OFF (4) non sia premuto. Solo dopo inserite la spina della presa di corrente in una presa appropriata.
- Accendete il seghetto alternativo solo quando la lama è posizionata.
- Utilizzate soltanto lame in perfetto stato. Cambiate immediatamente lame consumate, deformate o incrinata.
- Posizionate il piede dalla lama piano sul pezzo da lavorare. Accendete il seghetto alternativo.
- Lasciate avviare il seghetto alternativo fino a quando non abbia raggiunto la velocità massima. Conducete poi lentamente il seghetto sulla linea di taglio. Esercitate solo poca pressione sul seghetto.
- La linea di taglio dovrebbe essere stesa con un refrigerante appropriato nel caso di segatura di metallo.

6.7 Segatura di superfici (Fig. 13)

Con un trapano eseguite all'interno della superficie da segare un foro sufficientemente grande. Inserite la lama in tale foro e cominciate a segare la zona desiderata.

6.8 Esecuzione di tagli paralleli

- Montate la guida parallela e regolatela in modo corrispondente (vedi punto 5.3).
- Osservate le avvertenze nel punto 6.6.
- Eseguite il taglio come rappresentato nella figura 14.

6.9 Taglio obliquo

- Regolate l'inclinazione del pattino della sega in modo adatto (vedi punto 5.4)
- Osservate le avvertenze nel punto 6.6.
- Eseguite il taglio come rappresentato nella figura 15.

7. Pulizia, manutenzione e ordinazione dei pezzi di ricambio

Prima di qualsiasi lavoro di pulizia staccate la spina dalla presa di corrente.

7.1 Pulizia

- Tenete il più possibile i dispositivi di protezione, le fessure di aerazione e la carcassa del motore liberi da polvere e sporco. Strofinare l'apparecchio con un panno pulito o soffiato con l'aria compressa a pressione bassa.
- Consigliamo di pulire l'apparecchio subito dopo averlo usato.

- Pulite l'apparecchio regolarmente con un panno asciutto ed un po' di sapone. Non usate detersivi o solventi perché questi ultimi potrebbero danneggiare le parti in plastica dell'apparecchio. Fate attenzione che non possa penetrare dell'acqua nell'interno dell'apparecchio.

7.2 Spazzole al carbone

In caso di uno sviluppo eccessivo di scintille fate controllare le spazzole al carbone da un elettricista. Attenzione! Le spazzole al carbone devono essere sostituite solo da un elettricista.

7.3 Manutenzione

All'interno dell'apparecchio non si trovano altre parti sottoposte ad una manutenzione qualsiasi.

7.4 Ordinazione di pezzi di ricambio:

Volendo commissionare dei pezzi di ricambio, si dovrebbe dichiarare quanto segue:

- modello dell'apparecchio
- numero dell'articolo dell'apparecchio
- numero d'ident. dell'apparecchio
- numero del pezzo di ricambio del ricambio necessitato.

Per i prezzi e le informazioni attuali si veda www.isc-gmbh.info

8. Smaltimento e riciclaggio

L'apparecchio si trova in una confezione per evitare i danni dovuti al trasporto. Questo imballaggio rappresenta una materia prima e può perciò essere utilizzato di nuovo o riciclato.

L'apparecchio e i suoi accessori sono fatti di materiali diversi, per es. metallo e plastica. Consegnate i pezzi difettosi allo smaltimento di rifiuti speciali. Per informazioni rivolgetevi ad un negozio specializzato o all'amministrazione comunale!

⚠ ¡Atención!

Al usar aparatos es preciso tener en cuenta una serie de medidas de seguridad para evitar lesiones o daños. Por este motivo, es preciso leer atentamente estas instrucciones de uso. Guardar esta información cuidadosamente para poder consultarla en cualquier momento. En caso de entregar el aparato a terceras personas, será preciso entregarles, asimismo, el manual de instrucciones. No nos hacemos responsables de accidentes o daños provocados por no tener en cuenta este manual y las instrucciones de seguridad.

1. Instrucciones de seguridad

Encontrará las instrucciones de seguridad correspondientes en el prospecto adjunto.



Atención: Radiación láser
No mire directamente el trayecto del rayo Clase láser 2

**Achtung
 Laserstrahlung
 Nicht in den Strahl blicken!**

Laserspezifikation
 nach EN 60825-1:1994+A2:2001+A1:2002
 Laser Klasse 2 JG1H-650-5L
 λ: 650 nm P: ≤ 5 mW

Protéjase Ud. mismo y al medio ambiente tomando las medidas adecuadas para prevenir cualquier tipo de accidente.

- No mire directamente el trayecto del rayo láser sin gafas protectoras.
- No mire jamás directamente en el canal de salida del rayo.
- No dirija nunca el rayo láser sobre superficies reflectantes, ni tampoco sobre personas o animales. Incluso un rayo láser de baja potencia puede provocar lesiones oculares.
- Atención: si no se siguen exactamente estas instrucciones se puede producir una exposición peligrosa a las radiaciones.
- Jamás abra el módulo láser

2. Descripción del aparato (fig. 1)

1. Interruptor ON/OFF láser
2. Tornillo moleteado para regular la velocidad
3. Botón de enclavamiento
4. Interruptor ON/OFF
5. Cable de conexión
6. Llave de hexágono interior
7. Adaptador para aspiración de virutas
8. Soporte para hojas de sierra
9. Zapata ajustable
10. Conmutador para carrera oscilante
11. Escala graduada para zapata
12. Rodillo guía
13. Tope en paralelo
14. Tornillos de fijación para tope en paralelo
15. Hoja de la sierra
16. Alojamiento para la hoja de sierra
17. Cubierta de protección
18. Láser
19. Tornillo para zapata

3. Uso adecuado

La sierra de vaivén se ha diseñado exclusivamente para cortar madera, hierro, metales no féreos y plásticos, empleando la hoja de sierra adecuada.

Utilizar la máquina sólo en los casos que se indican explícitamente como de uso adecuado. Cualquier otro uso no será adecuado. En caso de uso inadecuado, el fabricante no se hace responsable de daños o lesiones de cualquier tipo; el responsable es el usuario u operario de la máquina.

Tener en consideración que nuestro aparato no está indicado para un uso comercial, industrial o en taller. No asumiremos ningún tipo de garantía cuando se utilice el aparato en zonas industriales, comerciales o talleres, así como actividades similares.

4. Características técnicas

Tensión de la red:	230 V ~ 50 Hz
Potencia absorbida	750 Watos
Velocidad de corte:	800- 3000 min ⁻¹
Carrera:	23 mm
Profundidad de corte en madera:	85 mm
Profundidad de corte en plástico:	12 mm
Profundidad de corte en metal:	6 mm
Corte al inglete:	hasta 45° (derecha/izquierda)
Nivel de presión acústica L _{pA} :	92 dB
Nivel de potencia acústica L _{WA} :	106 dB
Vibración a _{hv}	5,18 m/s ²
Aislamiento protector	II / 
Peso	2,6 kg
Categoría del láser	2
Longitud de onda láser	650 nm
Potencia láser	≤ 5 mW

5. Antes de la puesta en marcha

Antes de conectar la máquina, asegurarse de que los datos de la placa de identificación coincidan con los datos de la red eléctrica.

Desenchufar el aparato antes de realizar ajustes.

5.1 Cubierta de protección (Fig. 2/Pos. 17)

- La cubierta de protección (17) evita todo contacto con la hoja de sierra (15) y permite, sin embargo, controlar visualmente el área de corte.
- La cubierta de protección (17) debe estar siempre montada y plegada hacia abajo a la hora de realizar los cortes.
- La cubierta de protección (17) puede desplazarse hacia arriba tal y como se representa en la figura 2.

5.2 Cambio de hoja de sierra (Fig. 3-4/Pos. 15)

¡Atención!

- Es posible insertar o cambiar hojas de sierra sin utilizar otras herramientas.
- Desenchufar el cable antes de insertar o cambiar una hoja de sierra.
- Poner el conmutador para la carrera oscilante (10) en la posición 3.
- Los dientes de la hoja de sierra están muy afilados.

- Desplazar hacia arriba la cubierta de protección (17) (ver punto 5.1).
- Apretar el alojamiento para la hoja de sierra (16) en el aparato e introducir la hoja de sierra (15) hasta el tope en el alojamiento (16) (Fig. 3). El dentado de la hoja de sierra debe mirar hacia delante.
- Dejar de apretar el alojamiento para la hoja de sierra (16) para que vuelva a su posición. La hoja de sierra (15) debe asentarse en el rodillo guía (12) (Fig. 4).
- Comprobar que la hoja de sierra (15) se asiente perfectamente en el alojamiento.
- La hoja de sierra se quita siguiendo el mismo proceso pero en orden contrario.

5.3 Montaje del tope en paralelo (Fig. 5/Pos. 13)

- Este tope (13) le permite ejecutar cortes en paralelo.
- Aflojar los dos tornillos de fijación (14) de la zapata (9).
- Introducir el tope en paralelo (13) en las guías de la zapata (9). Es posible emplear dicho tope (13) tanto en el lado izquierdo como en el lado derecho del aparato.
- El listón guía mira siempre hacia abajo. Determinar la distancia necesaria con la escala de medición del tope en paralelo (13) y volver a apretar los tornillos de fijación (14).

5.4 Ajustar la zapata para cortes de ingletes (Fig. 6-7)

- Aflojar el tornillo para la zapata (19) en la parte inferior de la zapata ajustable (9) con la llave allen (6) (Fig. 6).
- Tirar de la zapata (9) ligeramente hacia delante. La zapata puede inclinarse hasta 45° hacia la izquierda o derecha.
- Si la zapata (9) vuelve a desplazarse hacia detrás, sólo funcionará en las posiciones de enclavamiento q 0°, 15°, 30° y 45°, que están marcadas en la escala graduada (11) (Fig. 7). Colocar la zapata en la posición correspondiente y apretar el tornillo para zapata (19).
- La zapata (9) también puede, sin embargo, ajustarse sin más a otro ángulo. Tirar para ello de la zapata (19) hacia delante, ajustar el ángulo deseado y volver a apretar el tornillo para zapata (19).

5.5 Adaptador para aspiración de virutas (Fig. 8/Pos. 7)

- Conectar la sierra de vaivén con el adaptador para aspiración de virutas (7) a un aspirador. Dicha conexión permite aspirar de forma óptima las virutas de la pieza. Las ventajas: favorece tanto el aparato como la salud humana. El área de trabajo permanece además más limpia y segura.
- El polvo que se genera durante el trabajo puede ser peligroso. Tener en cuenta para ello las instrucciones de seguridad.
- Insertar el adaptador (7) tal y como se muestra en la figura 8. El adaptador (7) debe encajarse de forma que se oiga para indicar que está bien sujeto en la zapata (9). A la hora de realizar cortes de ingletes no puede emplearse el adaptador para la aspiración de virutas (7).
- Insertar el tubo flexible de su aspirador en la abertura del adaptador (7). Asegurarse de que las conexiones queden bien herméticas.

5.6 Soporte para hojas de sierra (Fig. 8/Pos. 8)

En la sierra de vaivén se ha colocado un soporte para hojas de sierra (8). Este soporte puede quitarse de la máquina. Desplazar para ello el soporte hacia detrás. Para fijar el soporte (8), insertarlo en las guías correspondientes y desplazarlo a continuación hacia delante.

6. Manejo

6.1 Interruptor ON/OFF (Fig. 9/Pos. 4)

Conexión:

Apretar el interruptor ON/OFF

Desconexión:

Soltar el interruptor ON/OFF

6.2 Botón de enclavamiento (Fig. 9/Pos. 3)

El botón de enclavamiento (3) permite bloquear el interruptor ON/OFF (4) durante el funcionamiento. Para el bloqueo, pulsar el interruptor ON/OFF (4) y desplazar el botón de enclavamiento (3) a la izquierda o la derecha. Para desconectar, pulsar brevemente el interruptor ON/OFF (4).

6.3 Preselección electrónica de la velocidad (Fig. 10/Pos. 2)

El regulador de velocidad permite preajustar la velocidad deseada. Girar el regulador de velocidad en el sentido MÁS para aumentar la velocidad, girar el regulador en el sentido MENOS para disminuir la velocidad. El número adecuado de revoluciones

depende del material y de las condiciones de trabajo en cada caso.

También se aplicarán aquí las normas generales en cuanto a la velocidad de corte durante trabajos con arranque de virutas.

Las hojas de sierra finas permiten trabajar generalmente con un elevado número de revoluciones: las hojas de sierra más gruesas requieren velocidades inferiores.

Posición 1-2 = Velocidad baja (para acero)

Posición 3-4 = Velocidad media (para acero, metal blando, plástico)

Posición 5-6 = Velocidad elevada (para madera blanda, madera dura, metal blando, plástico)

6.4 Ajuste de la carrera oscilante (Fig. 11/Pos. 10)

- En el conmutador para carrera oscilante (10) puede ajustarse la intensidad del movimiento oscilante de la hoja de sierra (15) durante la carrera.
- Es posible adaptar la velocidad, la potencia y el aspecto del corte según la pieza a trabajar.

Ajustar el conmutador para carrera oscilante (10) a una de las posiciones siguientes:

Posición 0 = ninguna oscilación

Material: goma, cerámica, aluminio, acero

Observación: Para recortar cantos de forma precisa y limpia, para materiales finos (p, ej., chapas) y materiales duros.

Posición 1 = poca oscilación

Material: plástico, madera, aluminio

Observación: Para materiales duros

Posición 2 = oscilación media

Material: madera

Posición 3 = gran oscilación

Material: madera

Observación: Para materiales blandos y para serrar en el sentido de la fibra

La mejor combinación de ajuste de velocidad y carrera oscilante depende del material a trabajar. Recomendamos elegir siempre el ajuste ideal realizando un corte de prueba en una pieza de sobra.

6.5 Láser (Fig. 12/Pos. 18)

La sierra de vaivén está equipada con un láser (18), que proyecta el recorrido del corte en forma de línea sobre la pieza. El láser (18) puede conectarse o desconectarse con el interruptor ON/OFF láser (1).

6.6 Ejecución de cortes

- Asegurarse de que no se ha presionado el interruptor ON/OFF (4). Enchufar primero el aparato a una toma de corriente adecuada.
- Conectar la sierra de vaivén sólo con la hoja de sierra incorporada.
- Emplear sólo hojas de sierra en perfecto estado. Cambiar de forma inmediata las hojas de sierra romas, torcidas o con fisuras.
- Colocar la base de la sierra plana sobre la pieza a trabajar. Conectar la sierra de vaivén.
- Esperar hasta que la hoja de sierra haya alcanzado la velocidad máxima. Desplazar a continuación la hoja de sierra lentamente por la línea de corte. Ejercer sólo una ligera presión sobre la hoja de sierra.
- Usar un refrigerante adecuado sobre la línea de corte siempre que se desee serrar metal.

6.7 Recortar áreas (Fig. 13)

Hacer un agujero suficientemente grande con una taladradora dentro del área a recortar. Introducir la hoja de sierra en este agujero y empezar a recortar el área deseada.

6.8 Realización de cortes paralelos

- Montar el tope en paralelo y ajustar de forma correspondiente (ver punto 5.3).
- Tener en cuenta las instrucciones en el punto 6.6.
- Realizar el corte como se representa en la figura 14.

6.9 Corte de ingletes

- Ajustar el ángulo en la zapata de forma correspondiente (ver punto 5.4)
- Tener en cuenta las instrucciones en el punto 6.6.
- Realizar el corte como se representa en la figura 15.

7. Mantenimiento, limpieza y pedido de piezas de repuesto

Desenchufar siempre antes de realizar algún trabajo de limpieza.

7.1 Limpieza

- Reducir al máximo posible la suciedad y el polvo en los dispositivos de seguridad, las rendijas de ventilación y la carcasa del motor. Frotar el aparato con un paño limpio o soplarlo con aire comprimido manteniendo la presión baja.
- Se recomienda limpiar el aparato tras cada uso.
- Limpiar el aparato con regularidad con un paño húmedo y un poco de jabón blando. No utilizar productos de limpieza o disolventes ya que se podrían deteriorar las piezas de plástico del aparato. Es preciso tener en cuenta que no entre agua en el interior del aparato.

7.2 Escobillas de carbón

En caso de formación excesiva de chispas, ponerse en contacto con un electricista especializado para que compruebe las escobillas de carbón. ¡Atención! Las escobillas de carbón sólo deben ser cambiadas por un electricista.

7.3 Mantenimiento

No hay que realizar el mantenimiento a más piezas en el interior del aparato.

7.4 Pedido de piezas de recambio:

Al solicitar recambios se indicarán los datos siguientes:

- Tipo de aparato
 - No. de artículo del aparato
 - No. de identidad del aparato
 - No. del recambio de la pieza necesitada.
- Encontrará los precios y la información actual en www.isc-gmbh.info

8. Eliminación y reciclaje

El aparato está protegido por un embalaje para evitar daños producidos por el transporte. Este embalaje es materia prima y, por eso, se puede volver a utilizar o llevar a un punto de reciclaje. El aparato y sus accesorios están compuestos de diversos materiales, como, p. ej., metal y plástico. Depositar las piezas defectuosas en un contenedor destinado a residuos industriales. Informarse en el organismo responsable al respecto en su municipio o en establecimientos especializados.

⚠️ Vigtigt!

Ved brug af el-værktøj er der visse sikkerhedsforanstaltninger, der skal respekteres for at undgå skader på personer og materiel. Læs derfor betjeningsvejledningen grundigt igennem. Opbevar vejledningen et praktisk sted, så du altid kan tage den frem efter behov. Husk at lade betjeningsvejledningen følge med maskinen, hvis du overdrager den til andre!

Vi fraskriver os ethvert ansvar for skader på personer eller materiel, som måtte opstå som følge af, at anvisningerne i denne betjeningsvejledning, navnlig vedrørende sikkerhed, tilsidesættes.

1. Sikkerhedshenvisninger

Sikkerhedsanvisninger findes i vedlagte hæfte



Vigtigt: Laserstråling
Kig ikke direkte ind i strålen
Laserklasse 2

**Achtung
Laserstrahlung
Nicht in den Strahl blicken!**

Laserspezifikation
nach EN 60825-1:1994+A2:2001+A1:2002
Laser Klasse 2 JG1H-650-5L
λ: 650 nm P: ≤ 5 mW

Beskyt dig selv og din omverden mod uheld ved hjælp af passende forsigtighedsforanstaltninger.

- Kig ikke direkte ind i laserstrålen uden øjenbeskyttelse.
- Kig ikke direkte ind i strålegangen.
- Ret aldrig laserstrålen mod reflekterende overflader og personer eller dyr. Også en laserstråle med lav effekt kan forårsage øjenskader.
- Pas på – hvis der anvendes fremgangsmåder, som ikke er nævnt her, kan det føre til farlig stråleeksponering.
- Lasermodulet må aldrig åbnes.

2. Oversigt over maskinen (fig. 1)

1. Tænd/Sluk-knap laser
2. Fingerskrue til regulering af omdrejningstal
3. Låseknap
4. Tænd/Sluk-knap
5. Netledning
6. Unbrakonøgle
7. Adapter til spånudsugning
8. Magasin til savklinger
9. Justerbar savsko
10. Omskifter til pendulslag
11. Gradskala til savsko
12. Styreulule
13. Parallellanslag
14. Låseskrue til parallellanslag
15. Savklinge
16. Klingeholder
17. Beskyttelsesafdækning
18. Laser
19. Skrue til savsko

3. Formålsbestemt anvendelse

Stiksavene er beregnet til savning i træ, jern, ikke-jernholdige metaller og kunststof med anvendelse af passende savklinge.

Høvlen må kun anvendes i overensstemmelse med dens tiltænkte formål. Enhver anden form for anvendelse er ikke tilladt. Vi fraskriver os ethvert ansvar for skader, det være sig på personer eller materiel, som måtte opstå som følge af, at høvlen ikke er blevet anvendt korrekt. Ansvaret bæres alene af brugeren/ejeren.

Bemærk, at vore produkter ikke er konstrueret til erhvervsmæssig, håndværksmæssig eller industriel brug. Vi fraskriver os ethvert ansvar, såfremt produktet anvendes i erhvervsmæssigt, håndværksmæssigt, industrielt eller lignende øjemed.

4. Tekniske specifikationer

Driftsspænding	230 V ~ 50 Hz
Optagen effekt	750 W
Slagtal	800 - 3000 min ⁻¹
Slaglængde	23 mm
Skæredybde træ	85 mm
Skæredybde kunststof	12 mm
Skæredybde jern	6 mm
Geringssnit	Indtil 45° (højre og venstre)
Lydtrykniveau L _{pA}	92 dB
Lydeffektniveau L _{WA}	106 dB
Vibration a _{hv}	5,18 m/s ²
Dobbeltisoleret	II / 
Vægt	2,6 kg
Laserklasse	2
Bølgelængde laser	650 nm
Effekt laser	≤ 5 mW

5. Inden ibrugtagning

Inden du slutter maskinen til strømforsyningsnettet, skal du kontrollere, at dataene på mærkepladen svarer til netdataene.

Træk altid stikket ud af stikkontakten, inden du foretager indstillinger på maskinen.

5.1 Beskyttelsesafdækning (fig. 2/pos. 17)

- Beskyttelsesafdækningen (17) forhindrer utilsigtet berøring af savklingen (15), samtidig med at udsynet til saveområdet er frit.
- Beskyttelsesafdækningen (17) skal altid være påmonteret og klappet ned under savning.
- Beskyttelsesafdækningen (17) kan klappes op som vist på fig. 2.

5.2 Skift af savklinge (fig. 3-4/pos. 15)

Vigtigt!

- Savklinger kan indsættes og skiftes uden brug af værktøj.
- Træk stikket ud af stikkontakten, inden du indsætter eller skifter savklinge.
- Stil omskifteren til pendulslag (10) på position 3.
- Tænderne på savklingen er meget skarpe.
- Klap beskyttelsesafdækningen (17) op (se punkt 5.1).

- Pres holderen til savklingen (16) i retning mod maskinen, og før savklingen (15) ind i klingeholderen (16), så den klikker fast (fig. 3). Fortandingen på savklingen skal pege fremad.
- Lad holderen til savklingen (16) glide tilbage igen. Savklingen (15) skal sidde i styrerullen (12) (fig. 4).
- Kontroller, at savklingen (15) sidder fast i holderen.
- Savklingen tages af tilsvarende i modsat rækkefølge.

5.3 Montering af parallelanslag (fig. 5/pos. 13)

- Med parallelanslaget (13) er det muligt at udføre parallelle snit.
- Løsn de to låseskruer (14) på savskoen (9).
- Skub parallelanslaget (13) ind i føringerne på savskoen (9). Sæt parallelanslaget (13) på maskinens venstre eller højre side.
- Styreskinnen skal hele tiden være rettet nedad. Bestem ved hjælp af parallelanslagets (13) måleskala den nødvendige afstand, og spænd låseskruen (14) igen.

5.4 Indstilling af savsko for geringssnit (fig. 6-7)

- Løsn skruen til savskoen (19) på undersiden af den justerbare savsko (9) med unbrakonøglen (6) (fig. 6).
- Træk savskoen (9) lidt frem. Savskoen kan nu hældes 45° mod venstre eller højre.
- Skubbes savskoen (9) bagud igen, fungerer det kun i anslagspositionerne 0°, 15°, 30° og 45°, som er markeret på gradskalaen til savskoen (11) (fig. 7). Bring savskoen i den rigtige position, og spænd skruen til savskoen (19).
- Savskoen (9) kan dog også uden videre indstilles til et andet vinkelmål. Til det formål trækkes savskoen (19) frem, den ønskede vinkel indstilles, hvorefter skruen til savskoen (19) spændes igen.

5.5 Adapter til spånudsugning (fig. 8/pos. 7)

- Forbind stiksaven med en støvsuger via adapteren til spånudsugning (7). Herved opnås en optimal støvudsugning fra arbejdsemnet. Fordele: Du skåner såvel maskinen som dit eget helbred. Det holder desuden arbejdsområdet rent og mere sikkert.
- Støv, der opstår under arbejdet, kan være farligt. Læs sikkerhedsanvisningerne.
- Sæt adapteren (7) i som vist på fig. 8. Adapteren (7) skal gå hørbart i indgreb, så den sidder godt fast i savskoen (9). Ved geringssnit kan adapteren til spånudsugning (7) ikke anvendes.
- Sæt støvsugerens sugeslange på adapterens (7) åbning. Sørg for, at forbindelsen mellem de to

enheder er lufttæt.

5.6 Magasin til savklinger (fig. 8/pos. 8)

På stiksaven sidder et magasin til savklinger (8). Magasinet kan tages af maskinen. Det gøres ved at presse magasinet bagud. For at fastgøre magasinet (8) sætter du det ind i føringerne, og presser det frem.

6. Betjening

6.1 Tænd/Sluk-knap (fig. 9/pos. 4)

Tænd:

Tryk på tænd/sluk-knappen

Sluk:

Slip tænd/sluk-knappen

6.2 Låseknap (fig. 9/pos. 3)

Med låseknapen (3) kan tænd/sluk-knappen (4) fikseres under drift. For at fikserer trykker du på tænd/sluk-knappen (4) og skubber låseknapen (3) til venstre eller højre. Tryk kortvarigt tænd/sluk-knappen (4) ind for at slukke.

6.3 Elektronisk forvalg af omdrejningstal (fig. 10/pos. 2)

Det ønskede omdrejningstal kan forudindstilles med hastighedsregulatoren. Drej hastighedsregulatoren i PLUS-retning for at øge omdrejningstallet, drej hastighedsregulatoren i MINUS-retning for at reducere omdrejningstallet. Det optimale slagantal afhænger af materialet og arbejdsbetingelserne. Almindeligt gældende regler for skærehastighed ved spåntagende arbejde gælder også her. Du kan generelt arbejde med et højere slagantal, når du benytter finere savklinger; grovere savklinger kræver lavere hastigheder.

Position 1-2 = Lavt slagantal (til stål)

Position 3-4 = Medium slagantal (til stål, blødt metal, kunststof)

Position 5-6 = Højt slagantal (til blødt træ, hårdt træ, blødt metal, kunststof)

6.4 Indstilling af pendulslag (fig. 11/pos. 10)

- På omskifter til pendulslag (10) kan kraften på savklingsens (15) pendulbevægelse indstilles.
- Skærehastighed, skæreydelse og skæremønster kan tilpasses saveemnet.

Stil omskifteren til pendulslag (10) på en af følgende positioner.

Position 0 = Ingen pendulering

Materiale: Gummi, keramik, aluminium, stål

Supplerende bemærkning: Til fine skærekanter og skærekanter med et rent snit, til tynde (f.eks. blik) og hårde materialer.

Position 1 = Moderat pendulering

Materiale: Kunststof, træ, aluminium

Supplerende bemærkning: Til hårde materialer

Position 2 = Medium pendulering

Materiale: Træ

Position 3 = Kraftig pendulering

Materiale: Træ

Supplerende bemærkning: Til bløde materialer og til savning i fiberretningen

Den bedste kombination mellem omdrejningstal og pendulslag afhænger af det materiale, der skal saves i. Vi anbefaler at finde frem til den ideelle indstilling ved prøvesavning på et stykke affaldstræ.

6.5 Laser (fig. 12/pos. 18)

Stiksaveren er udstyret med en laser (18), som projicerer skærebanelen ind på saveemnet som et linieforløb. Laseren (18) kan tændes og slukkes på tænd/sluk-knappen til laseren (1).

6.6 Savning

- Tjek, at tænd/sluk-knappen (4) ikke er trykket ind. Nu kan du sætte netstikket i en stikkontakt.
- Savklingen skal være sat i, når du tænder stiksaven.
- Brug kun intakte og ubeskadigede savklinger. Stumpe, bøjeede eller revnede savklinger skal omgående skiftes ud.
- Placer savefoden fladt oven på saveemnet. Tænd for stiksaven.
- Lad savklingen køre op i fuld omdrejning. Før så savklingen langsomt langs med savelinien. Tryk kun let ned på savklingen.
- Ved savning i metal skal savelinien smøres med et egnet kølemiddel.

6.7 Udsavning af områder (fig. 13)

Bor med en boremaskine et tilstrækkeligt stort hul inden for det område, der skal udsaves. Før savklingen ind i hullet, og begynd at save det ønskede område ud.

6.8 Parallelsavning

- Monter parallelanslaget, og indjuster det (se punkt 5.3).
- Se anvisningerne i punkt 6.6.
- Udfør savning som vist på fig. 14.

6.9 Geringssnit

- Indstil vinklen på savskoen (se punkt 5.4)
- Se anvisningerne i punkt 6.6.
- Udfør savning som vist på fig. 15.

7. Rengøring, vedligeholdelse og reservedelsbestilling

Træk stikket ud af stikkontakten inden vedligeholdelsesarbejde.

7.1 Rengøring

- Hold så vidt muligt beskyttelsesanordninger, luftsprækker og motorhuset fri for støv og snavs. Gnid maskinen ren med en ren klud, eller foretag trykluftudblæsning med lavt tryk.
- Vi anbefaler, at maskinen rengøres hver gang efter brug.
- Rengør af og til maskinen med en fugtig klud og lidt blød sæbe. Undgå brug af rengørings- eller opløsningsmiddel, da det vil kunne ødelægge maskinens kunststofdele. Pas på, at der ikke kan trænge vand ind i maskinens indvendige dele.

7.2 Kontaktkul

Ved for megen gnistdannelse skal kontaktkullet efterses af en fagmand.

Vigtigt! Udskiftning af kontaktkul skal foretages af en fagmand.

7.3 Vedligeholdelse

Der findes ikke yderligere dele, som skal vedligeholdes inde i maskinen.

7.4 Reservedelsbestilling:

Ved bestilling af reservedele skal følgende oplyses:

- Savens type.
- Savens artikelnummer.
- Savens identifikationsnummer.
- Nummeret på den nødvendige reservedel.

Aktuelle priser og øvrige oplysninger finder du på internetadressen www.isc-gmbh.info

8. Bortskaffelse og genanvendelse

Maskinen er pakket ind for at undgå transportskader. Emballagen består af råmaterialer og kan således genanvendes eller indleveres på genbrugsstation. Maskinen og dens tilbehør består af forskellige materialer, f.eks. metal og plast. Defekte komponenter skal kasseres ifølge miljøforskrifterne og må ikke smides ud som almindeligt husholdningsaffald. Hvis du er i tvivl: Spørg din forhandler, eller forhør dig hos din kommune!

⚠ Obs!

Innan produkten kan användas måste särskilda säkerhetsanvisningar beaktas för att förhindra olyckor och skador. Läs därför noggrant igenom denna bruksanvisning. Förvara den på ett säkert ställe så att du alltid kan hitta önskad information. Om produkten ska överlätas till andra personer måste även denna bruksanvisning medfölja. Vi övertar inget ansvar för olyckor eller skador som har uppstått om denna bruksanvisning eller säkerhetsanvisningarna åsidosätts.

1. Säkerhetsanvisningar:

Gällande säkerhetsanvisningar finns i det bifogade häftet.



Obs! Laserstrålning
Titta inte in i strålen
Laserklass 2

Achtung
Laserstrahlung
Nicht in den Strahl blicken!

Laserspezifikation
nach EN 60825-1:1994+A2:2001+A1:2002
Laser Klasse 2 JG1H-650-5L
λ: 650 nm P: ≤ 5 mW

Skydda dig själv och omgivningen mot olyckor genom att tillta lämpliga försiktighetsåtgärder.

- Titta inte direkt in i laserstrålen utan ögonskydd.
- Titta inte direkt på strålen.
- Rikta aldrig laserstrålen mot reflekterande ytor och personer eller djur. Även en laserstråle med låg effekt kan förorsaka skador på ögonen.
- Varning! Om metoderna som används avviker från dem som beskrivs här, finns det risk för farlig exponering av strålningen.
- Öppna aldrig lasermodulen.

2. Beskrivning av sågen (bild 1)

1. Strömbrytare för laser
2. Räfflad skruv för varvtalsreglering
3. Låsknapp
4. Strömbrytare
5. Nätkabel
6. Insexnyckel
7. Adapter för spånsug
8. Hållare för sågblad
9. Inställbar fotplatta
10. Omkopplare för pendelrörelse
11. Gradskala för fotplatta
12. Styrhjul
13. Klyvanhåll
14. Fixeringskruvar för klyvanhåll
15. Sågblad
16. Sågbladsfäste
17. Skyddskåpa
18. Laser
19. Skruv till fotplatta

3. Ändamålsenlig användning

Sticksågen är avsedd för sågning av trä, järn, icke-järnmetall och plast med ett lämpligt sågblad.

Maskinen får endast användas till sitt avsedda ändamål. Användningar som sträcker sig utöver detta användningsområde är ej ändamålsenliga. För materialskador eller personskador som resulterar av sådan användning ansvarar användaren/operatören själv. Tillverkaren påtar sig inget ansvar.

Tänk på att våra produkter endast får användas till ändamålsenligt syfte och inte har konstruerats för yrkesmässig, hantverksmässig eller industriell användning. Vi ger därför ingen garanti om produkten ska användas inom yrkesmässiga, hantverksmässiga eller industriella verksamheter eller vid liknande aktiviteter.

4. Tekniska data

Märkspänning:	230 V ~ 50 Hz
Effektförbrukning:	750 W
Slagfrekvens:	800-3000 min ⁻¹
Slaglängd:	23 mm
Snittdjup trä:	85 mm
Snittdjup plast:	12 mm
Snittdjup järn:	6 mm
Geringssnitt:	upp till 45° (höger och vänster)
Ljudtrycknivå L _{pA} :	92 dB
Ljudeffektnivå L _{WA} :	106 dB
Vibration a _{hv} :	5,18 m/s ²
Dubbel isolering	II / 
Vikt	2,6 kg
Laserklass	2
Våglängd laser	650 nm
Lasereffekt	≤ 5 mW

5. Före användning

Innan du ansluter maskinen måste du övertyga dig om att uppgifterna på typskylten stämmer överens med nätets data.

Dra alltid ut stickkontakten innan du gör några inställningar på maskinen.

5.1 Skyddskåpa (bild 2/pos. 17)

- Skyddskåpan (17) ska skydda användaren mot att röra vid sågbladet (15) av misstag. Användaren kan fortfarande se sågningszonen.
- Innan man sågar måste skyddskåpan (17) alltid ha monterats och fällts ned.
- Skyddskåpan (17) kan fällas upp enligt beskrivningen i bild 2.

5.2 Byta sågblad (bild 3-4/pos. 15)

Obs!

- Du kan sätta in eller byta ut sågblad utan verktyg.
- Dra ut stickkontakten ur vägguttaget innan du sätter in eller byter ut ett sågblad.
- Ställ omkopplaren för pendelrörelsen (10) på läge 3.
- Sågbladets tänder är mycket vassa.
- Fäll upp skyddet (17) (se punkt 5.1).

- Tryck sågbladsfästet (16) mot maskinen och skjut sedan in sågbladet (15) i fästet (16) tills det tar emot (bild 3). Sågbladets tänder måste peka framåt.
- Låt sågbladsfästet (16) glida tillbaka. Sågbladet (15) måste sitta i styrhjulet (12) (bild 4).
- Kontrollera att sågbladet (15) sitter fast i fästet.
- Sågbladet kan tas av i omvänd ordningsföljd.

5.3 Montera klyvanhållet (bild 5/pos. 13)

- Med klyvanhållet (13) kan du se parallella linjer.
- Lossa på fixeringskruvarna (14) som finns på fotplattan (9).
- Skjut sedan in klyvanhållet (13) i spåren på fotplattan (9). Du kan sätta in klyvanhållet (13) på maskinens vänster eller höger sida.
- Styrlisten måste alltid peka nedåt. Bestäm erforderligt avstånd med mätskalan på klyvanhållet (13) och skruva sedan in fixeringskruvarna (14) igen.

5.4 Ställa in fotplattan för geringssågning (bild 6-7)

- Lossa på skruven till fotplattan (19) på undersidan av den justerbara fotplattan (9) med insexnyckeln (6) (bild 6).
- Dra fotplattan (9) en aning framåt. Fotplattan kan nu lutats 45° åt vänster eller höger.
- Om fotplattan (9) skjuts bakåt så fungerar detta endast för vinkellägena 0°, 15°, 30° och 45° som är markerade på gradskalan (11) för fotplattan (bild 7). Ställ fotplattan i avsett läge och dra sedan åt skruven (19) för fotplattan.
- Fotplattan (9) kan utan vidare ställas in på en annan vinkel. Dra fram fotplattan (19), ställ in avsedd vinkel och dra sedan åt skruven för fotplattan (19) igen.

5.5 Adapter för spånsug (bild 8/pos. 7)

- Anslut din sticksåg till en dammsugare med adaptern för spånsug (7). Därmed uppnås en optimal dammsugning vid arbetsstycket. **Fördelar:** Detta är skonsamt för såväl maskinen som din egen hälsa. Ditt arbetsområde blir dessutom renare och säkrare.
- Damm som uppstår under arbete kan vara farligt. Beakta även säkerhetsanvisningarna.
- Montera adaptern (7) enligt beskrivningen i bild 8. Du måste höra hur adaptern (7) snäpper in så att den sitter fast ordentligt i fotplattan (9). Vid geringssågning kan adaptern för spånsug (7) inte användas.
- Anslut dammsugarens sugslang till öppningen på adaptern (7). Se till att anslutningen mellan maskinerna är lufttät.

5.6 Hållare för sågblad (bild 8/pos. 8)

En hållare för sågblad (8) finns på sticksågen. Denna hållaren kan tas av från maskinen. Skjut hållaren bakåt för att ta av den. Om du vill sätta fast hållaren (8) igen måste du sätta in den i motsvarande styrspår och sedan skjuta den framåt.

6. Använda sågen

6.1 Strömbrytare (bild 9/pos. 4)

Inkoppling:

Tryck på strömbrytaren.

Frånkoppling:

Släpp strömbrytaren.

6.2 Låsknapp (bild 9/pos. 3)

Spärra strömbrytaren (4) under drift med låsknappen (3). Tryck in strömbrytaren (4) för att spärra och skjut sedan låsknappen (3) åt vänster eller höger. Tryck in strömbrytaren (4) kort för att slå ifrån.

6.3 Elektronisk varvtalsinställning (bild 10/pos. 2)

Använd varvtalsreglaget för att ställa in avsett varvtal i förväg. Vrid runt varvtalsreglaget i PLUS-riktning för att höja varvtalet, och i MINUS-riktning för att sänka varvtalet. Lämpligt varvtal är beroende av aktuellt material och föreliggande arbetsvillkor.

De allmänna reglerna för såghastighet vid spånalstrande arbetsuppgifter gäller även detta fall. Allmänt sett kan du med fina sågblad såga med höga varvtal. Grövre sågblad kräver lägre hastigheter.

Position 1-2 = Lågt varvtal (för stål)

Position 3-4 = Medelhögt varvtal (för stål, mjuka metaller, plast)

Position 5-6 = Högt varvtal (för mjukt trä, hårt trä, mjuka metaller, plast)

6.4 Ställa in pendelrörelsen (bild 11/pos. 10)

- Använd omkopplaren för pendelrörelsen (10) för att ställa in intensiteten för sågbladets (15) pendelrörelse.
- Du kan anpassa såghastigheten, sågprestandan och sågbild till arbetsstycket som ska bearbetas.

Ställ omkopplaren för pendelrörelsen (10) på ett av följande lägen:

Position 0 = Ingen pendelrörelse

Material: gummi, keramik, aluminium, stål

Obs! För fina och rena sågkanter, tunna material (t ex plåt) samt hårda material.

Position 1 = Svag pendelrörelse

Material: plast, trä, aluminium

Obs! För hårda material

Position 2 = Medelstark pendelrörelse

Material: Trä

Position 3 = Stork pendelrörelse

Material: Trä

Obs! För tunt material samt sågning i fiberriktningen

Den bästa kombinationen av varvtals- och pendelslagsinställning är beroende av materialet som ska bearbetas. Vi rekommenderar att du gör en provsågning på en avfallsbit för att ta redan på rätt inställning.

6.5 Laser (bild 12/pos. 18)

Sticksågen är utrustad med en laser (18) som projicerar en linje där arbetsstycket ska sågas. Lasern (18) kan slås på resp. ifrån med strömbrytaren för laser (1).

6.6 Såga arbetsstycken

- Kontrollera att strömbrytaren (4) inte är intryckt. Anslut därst därefter stickkontakten till ett lämpligt vägguttag.
- Slå endast på sticksågen om den först har bestyckats med ett sågblad.
- Använd endast intakta sågblad. Byt genast ut sågbladen om de är trubbiga eller böjda eller om de har spruckit.
- Placera först sågplattan platt på arbetsstycket som ska bearbetas. Slå på sticksågen.
- Låt sågbladet varva upp tills det har nått sin högsta hastighet. För sedan sågbladet långsamt långs med den avsedda såglinjen. Tryck endast svagt med sågbladet.
- Om du sågar metall måste såglinjen penslas in med ett lämpligt kylmedel.

6.7 Genomföra ursågningar (bild 13)

Använd en bormaskin för att borra ett tillräckligt stort hål inuti ytan som ska sågas ut. För in sågbladet i detta hål och börja sedan med ursågningen.

6.8 Genomföra parallellsågningar

- Montera klyvanhållet och justera in efter behov (se punkt 5.3).
- Beakta instruktionerna under punkt 6.6.
- Utför sågningen enligt beskrivningen i bild 14.

6.9 Genomföra geringssågningar

- Ställ in fotplattan på avsedd vinkel (se punkt 5.4).
- Beakta instruktionerna under punkt 6.6.
- Utför sågningen enligt beskrivningen i bild 15.

7. Rengöring, Underhåll och reservdelsbeställning

Dra alltid ut stickkontakten inför alla rengöringsarbeten.

7.1 Rengöra maskinen

- Håll skyddsanordningarna, ventilationsöppningarna och motorkåpan i så damm- och smutsfritt skick som möjligt. Torka av maskinen med en ren duk eller blås av den med tryckluft med svagt tryck.
- Vi rekommenderar att du rengör maskinen efter varje användningstillfälle.
- Rengör maskinen med jämna mellanrum med en fuktig duk och en aning såpa. Använd inga rengörings- eller lösningsmedel. Dessa kan skada maskinens plastdelar. Se till att inga vätskor tränger in i maskinens inre.

7.2 Kolborstar

Vid överdrivning gnistbildning måste du låta en behörig elinstallatör kontrollera kolborstarna. Obs! Kolborstarna får endast bytas ut av en behörig elinstallatör.

7.3 Underhåll

I maskinens inre finns inga delar som kräver underhåll.

7.4 Reservdelsbeställning

Lämna följande uppgifter vid beställning av reservdelar:

- Maskintyp
 - Maskinens artikel-nr.
 - Maskinens ident-nr.
 - Reservdelsnummer för erforderlig reservdel
- Aktuella priser och ytterligare information finns på www.isc-gmbh.info

8. Skrotning och återvinning

Produkten ligger i en förpackning som fungerar som skydd mot transportskador. Denna förpackning består av olika material som kan återvinnas. Lämna in förpackningen till ett samlingsställe för återvinning.

Produkten och tillbehören består av olika material som t ex metaller och plaster. Lämna in defekta komponenter till ett godkänt samlingsställe i din kommun. Hör efter med din kommun eller med försäljaren i din specialbutik.

△ Huomio!

Sähkölaitteita käytettäessä tulee noudattaa tiettyjä turvallisuusvaroitointia tapaturmien ja vaurioiden välttämiseksi. Lue sen vuoksi tämä käyttöohje huolellisesti läpi. Säilytä se hyvin, jotta siinä olevat tiedot ovat myöhemminkin milloin vain käytettävissäsi. Jos luovutat laitteen muille henkilöille, anna heille myös tämä käyttöohje laitteen mukana.

Emme ota mitään vastuuta tapaturmista tai vaurioista, jotka ovat aiheutuneet tämän käyttöohjeen tai turvallisuusohjeiden noudattamisen laiminlyönnistä.

1. Turvallisuusohjeet

Vastaavat turvallisuusmääräykset löydät oheistetusta vihkosesta.



Huomio: Lasersäde
Älä katso säteeseen
Laserluokka 2

Achtung
Laserstrahlung
Nicht in den Strahl blicken!

Laserspezifikation
nach EN 60825-1:1994+A2:2001+A1:2002
Laser Klasse 2 JG1H-650-5L
λ: 650 nm P: ≤ 5 mW

Suojaa itseäsi ja ympäristöäsi tapaturmanvaaralta sopivin varoimenpitein.

- Älä katso suojaamattomin silmin suoraan lasersäteeseen.
- Älä koskaan katso suoraan sädekanavaan.
- Älä suuntaa lasersädettä koskaan heijastaville pinnoille, tai ihmisiä tai eläimiä kohti. Myös pienitehoinen lasersäde saattaa aiheuttaa vaurioita silmiin.
- Varo - jos toimitaan muulla kuin tässä neuvotull tavalla, niin tästä saattaa aiheutua vaarallinen säteilyllealtistaminen.
- Lasermoduulia ei saa milloinkaan avata.

2. Laitteen kuvaus (kuva 1)

1. Laserin päälle-/pois-katkaisin
2. Pykäläruuvi kierrosluvun säätämistä varten
3. Lukitusnuppi
4. Päälle-/pois-katkaisin
5. Verkkojohto
6. Kuusikantakoloavain
7. Lastuimun sovitin
8. Sahanterien pidike
9. Säädettävä sahankenkä
10. Heiluriliikkeen vaihtokytkin
11. Sahanängän asteikko
12. Ohjausrulla
13. Samansuuntaisvaste
14. Samansuuntaisvasteen lukitusruuvi
15. Sahanterä
16. Sahanterän istukka
17. Suojus
18. Laser
19. Sahanängän ruuvi

3. Määräysten mukainen käyttö

Pistosaha on tarkoitettu puun, raudan, värimetallien ja muovien sahaamisen käyttäen tarkoitusta vastaavaa sahanterää.

Konetta saa käyttää ainoastaan sille määrättyyn tarkoitukseen. Kaikkinainen tämän ylittävä käyttö ei ole määräysten mukaista. Kaikista tästä aiheutuvista vahingoista tai loukkaantumisista on vastuussa laitteen omistaja/käyttäjät eikä suinkaan sen valmistaja.

Ole hyvä ja ota huomioon, että laitteitamme ei ole suunniteltu ja valmistettu käytettäväksi pienteollisuus- tai teollisuustarkoituksiin. Emme siksi ota mitään vastuuta vaurioista, jos laitetta käytetään pienteollisuus-, käsityöläis- tai teollisuustyöpaikoilla tai näihin verrattavissa olevissa toiminna.

4. Tekniset tiedot

Nimellisjännite:	230 V ~ 50 Hz
Tehon kulutus:	750 W
Iskuluku:	800 - 3000 r/min
Iskukorkeus:	23 mm
Sahaussyvyys puu:	85 mm
Sahaussyvyys muovi:	12 mm
Sahaussyvyys rauta:	6 mm
Viistosahaus:	45°:en asti (oikealle ja vasemmalle)
Äänen painetaso L_{pA} :	92 dB
Äänen tehotaso L_{WA} :	106 dB
Tärinä a_{HV}	5,18 m/s^2
Soujaeristetty	II / 
Paino	2,6 kg
Laserluokka	2
Laserin aallonpituus	650 nm
Laserin teho	≤ 5 mW

5. Ennen käyttöönottoa

Tarkasta ennen koneen liittämistä sähköverkkoon, että tyyppikilven tiedot vastaavat käytettävän verkkovirran tietoja.

Irroita aina verkkopistoke ennen kuin teet laitteeseen säätöjä.

5.1 Suojus (kuva 2/nro 17)

- Suojus (17) estää koskettamasta epähuomiossa sahanterään (15), mutta sallii silti esteettömän näkymän leikkausalueelle.
- Leikkauksia tehtäessä tulee suojuksen (17) olla aina asennettu paikalleen ja käännetty alas.
- Suojuksen (17) voi kääntää ylös kuten kuvassa 2 näytetään.

5.2 Sahanterän vaihto (kuvat 3-4/nro 15)

Huomio!

- Voit panna sahanterän paikalleen tai vaihtaa sen toiseen käyttämättä muita työkaluja.
- Irroita verkkopistoke, ennen kuin liität / vaihdat sahanterän.
- Säädä heiluri-iskuliikkeen vaihtokytkin (10) asentoon 3.
- Sahanterän hampaat ovat hyvin terävät.
- Käännä suojus (17) ylös (katso kohta 5.1).

- Paina sahanterän kannattinta (16) laitteeseen päin ja vie sahanterä (15) vasteeseen saakka sahanterän kannattimeen (16) (kuva 3). Sahanterän hammastuksen tulee näyttää eteenpäin.
- Anna sahanterän kannattimen (16) liukua takaisin paikalleen. Sahanterän (15) tulee olla ohjausrullassa (12) (kuva 4).
- Tarkasta, että sahanterä (15) on tukevasti paikallaan kannattimessa.
- Ota sahanterä pois päinvastaisessa järjestyksessä.

5.3 Samansuuntaisvasteen asennus (kuva 5/nro 13)

- Samansuuntaisvaste (13) mahdollistaa samansuuntaisten leikkausten tekemisen.
- Löysennä sahanhengässä (9) olevia kahta lukitusruuvia (14).
- Työnnä sitten samansuuntaisvaste (13) sahanhengässä (9) oleviin johdattimiin. Voit asettaa samansuuntaisvasteen (13) laitteen vasemmalle tai oikealle sivulle.
- Suuntaa ohjauslista aina alaspäin. Säädä samansuuntaisvasteen (13) mitta-asteikon avulla tarvittava välimatka ja kiristä lukitusruuvit (14) uudelleen.

5.4 Sahanhengän säätö jirileikkauksia varten (kuvat 6-7)

- Löysennä säädettävän sahanhengän (9) alisivulla olevaa sahanhengän ruuvia (19) kuusikantakoloavaimella (6) (kuva 6).
- Vedä sahanhenkää (9) hieman eteenpäin. Sitten voit kallistaa sahanhenkää 45° asti vasemmalle tai oikealle.
- Jos sahanhenkää (9) työnnetään jälleen taakse, niin tämä voidaan tehdä vain 0°, 15°, 30° ja 45° kohdalla olevissa lukitusasemissa, jotka on merkitty sahanhengän asteikkoon (11) (kuva 7). Siirrä sahanhenkää vastaavaan asemaan ja kiristä sahanhengän ruuvi (19).
- Sahanhengän (9) voi kuitenkin säätää ilman muuta muuhunkin kulmanmittaan. Vedä sahanhenkää (19) tätä varten eteenpäin, säädä haluttu kulma ja kiristä sahanhengän ruuvi (19) uudelleen.

5.5 Lastuimurin sovitin (kuva 8/nro 7)

- Liitä pistosahasasi lastuimurin sovittimen (7) avulla pölynimuriin. Täten saavutat parhaan mahdollisen imutuloksen työstökappaleesta pois. Edut: Sekä laitteesi että oma terveytesi kärsii vähemmän. Työskentelyalueesi pysyy lisäksi puhtaana ja turvallisena.

- Työssä syntyvä pöly saattaa olla vaarallista. Ole hyvä ja noudata tätä koskevia turvallisuusmääräyksiä.
- Asenna sovitin (7) kuten kuvassa 8 näytetään. Sovittimen (7) täytyy napsahtaa kuultavasti paikalleen, niin että se on tukevasti sahankengässä (9). Jiirileikkauksissa ei lastunimur sovittinta (7) voi käyttää.
- Työnnä pölynimuri imuletku sovittimen (7) aukkoon. Huolehdi siitä, että laitteet on liitetty ilmatiiviisti.

5.6 Sahanterien pidike (kuva 8/nro 8)

Pistosahassa on pidike (8) sahanteriä varten. Voit ottaa tämän pidikkeen irti koneesta. Työnnä tätä varten pidikettä taaksepäin. Pidikkeen (8) kiinnittämiseksi työnnä se vastaaviin ohjaimiin ja työnnä pidike sitten eteen.

6. Käyttö

6.1 Päälle-/pois-katkaisin (kuva 9/nro 4)

Käynnistys:

Paina päälle-/pois-katkaisinta

Sammutus:

Päästä päälle-/pois-katkaisin irti

6.2 Lukitusnuppi (kuva 9/nro 3)

Lukitusnupin (3) avulla voit lukita päälle-/pois-katkaisimen (4) käytön ajaksi. Lukitsemiseksi paina päälle-/pois-katkaisinta (4) ja työnnä lukitusnuppia (3) vasemmalle tai oikealle. Sammuta laite painamalla päälle-/pois-katkaisinta (4) lyhyesti.

6.3 Elektroninen kierrosluvun säätö (kuva 10/nro 2)

Voit säätää halutun kierrosluvun ennakkolta kierrosluvun säätimellä. Käännä kierrosluvun säädintä PLUS-suuntaan, kun haluat nostaa kierroslukua, käännä kierrosluvun säädintä MIINUS-suuntaan alentaaksesi kierroslukua. Sopiva iskuluku on riippuvainen kulloisestakin työstömateriaalista ja työolosuhteista. Lastuavan työstön leikkausnopeuden yleiset säännöt pätevät tässäkin työssä. Hienoilla sahanterillä voit yleensä käyttää suurempaa iskulukua, karkeammat sahanterät tarvitseva alhaisempia nopeuksia.

Asento 1-2 = alhainen iskuluku (terästä varten)

Asento 3-4 = keskisuuri iskuluku (terästä, pehmeää metallia, muovia varten)

Asento 5-6 = suuri iskuluku (pehmeää puuta, kovaa puuta, pehmeää metallia, muovia varten)

6.4 Heiluri-iskuliikkeen säätö (kuva 11/nro 10)

- Heiluri-iskuliikkeen vaihtokytkimellä (10) voidaan säätää sahanterän (15) heiluriliikkeen voimakkuus iskun aikana.
- Voit sovittaa leikkausnopeuden, leikkaustehon ja leikkauks jäljen työstettävän työstökappaleen mukaisiksi.

Aseta heiluri-iskuliikkeen vaihtokytkin (10) yhteen seuraavista asennoista:

Asento 0 = ei heiluriliikettä

Materiaali: kumi, keramiikka, alumiini, teräs

Huomautus: ohuita, siistejä leikkausreunoja, ohuita materiaaleja (esim. peltejä) ja kovia materiaaleja varten.

Asento 1 = pieni heiluriliike

Materiaali: muovi, puu, alumiini

Huomautus: kovia materiaaleja varten

Asento 2 = keskisuuri heiluriliike

Materiaali: puu

Asento 3 = suuri heiluriliike

Materiaali: puu

Huomautus: pehmeitä materiaaleja ja kuitujen suuntaan sahaamista varten

Kierrosluvun ja heiluriliikkeiden säätöjen paras yhdistelmä riippuu työstettävästä materiaalista. Suosittelemme ihanteellisen säädön selvittämistä aina jätepalaaan tehdyllä koeleikkauksella.

6.5 Laser (kuva 12/nro 18)

Pistosaha on varustettu laserilla (18), joka heijastaa leikkauskohdan viivana työstökappaleen pinnalle. Laserin (18) voi käynnistää ja sammuttaa laserin päälle-/pois-kytkimellä (1).

6.6 Leikkausten teko

- Varmista, ettei päälle-/pois-katkaisinta (4) ole painettu. Liitä verkkojohto vasta sen jälkeen sopivaan pistorasiaan.
- Käynnistä pistosaha vain kun sahanterä on asennettu paikalleen!
- Käytä ainoastaan moitteettomia sahanteriä. Vaihda tylstyneet, väänntyneet tai repeilleet sahanterät heti uusiin.
- Aseta sahanjalka laakeasti työstettävän työstökappaleen päälle. Käynnistä pistosaha.
- Anna sahanterän käydä tyhjänä, kunnes se on saavuttanut täyden nopeutensa. Ohjaa sahanterää sitten hitaasti leikkausviivaa pitkin.

Paina tällöin sahanterää vain kevyesti alaspäin.

- Metallia sahattaessa tulisi leikkausviivalle sivellä sopivaa jäähdytysainetta.

6.7 Alueiden poissahaaminen (kuva 13)

Poraa porakoneella poissahattavan alueen sisäpuolelle riittävän suuri reikä. Vie sahanterä tähän reikään ja ala sahata haluttua aluetta pois.

6.8 Samansuuntaisleikkausten tekeminen

- Asenna samansuuntaisvaste ja säädä se haluttuun asentoon (katso kohtaa 5.3).
- Noudata kohdassa 6.6 annettuja ohjeita.
- Suorita leikkaus kuten kuvassa 14 esitetään.

6.9 Jiirileikkaus

- Säädä sahanhengän kulma vastaavasti (katso kohtaa 5.4)
- Noudata kohdassa 6.6 annettuja ohjeita.
- Suorita leikkaus kuten kuvassa 15 esitetään.

7. Puhdistus, huolto ja varaosatilaus

Irroita verkkopistoke pistorasiasta ennen kaikkia puhdistusstoimia.

7.1 Puhdistus

- Pidä suojalaitteet, ilmaraot ja moottorin kotelo niin puhtaina pölystä ja liasta kuin suinkin mahdollista. Pyyhi laite puhtaalla rievulla tai puhalla se puhtaaksi vähäpaineisella paineilmalla.
- Suosittelemme laitteen puhdistamista heti joka käytön jälkeen.
- Puhdista laite säännöllisin väliajoin käyttäen kosteaa riepua ja vähän saippuaa. Älä käytä sellaisia puhdistusaineita tai liuotteita, jotka saattavat syövyttää laitteen muoviosia. Huolehdi siitä, ettei laitteen sisäpuolelle pääse vettä.

7.2 Hiiliharjat

Jos kipinöitä syntyy ylettömästi, anna sähköalan ammattihenkilön tarkastaa hiiliharjojen kunto. Huomio! Hiiliharjojen vaihdon saa tehdä vain sähköalan ammattihenkilö.

7.3 Huolto

Laitteen sisäpuolella ei ole mitään huoltoa tarvitsevia osia.

7.4 Varaosatilaus:

Varaosia tilatessasi anna seuraavat tiedot:

- Laitteen tyyppi
- Laitteen tuotenumero
- Laitteen tunnusnumero
- Tarvittavan varaosan varaosanumero.

Ajankohtaiset hinnat ja muut tiedot löydät osoitteesta www.isc-gmbh.info

8. Käytöstäpoisto ja uusiokäyttö

Laite on pakattu kuljetuspakkaukseen, jotta vältetään kuljetusvauriot. Tämä pakkaus on raaka-ainetta ja sitä voi siksi käyttää uudelleen tai sen voi toimittaa kierrätyksen kautta takaisin raaka-ainekierto. Laite on ja sen varusteet on valmistettu eri materiaaleista, kuten esim. metallista ja muoveista. Toimita vialliset rakenneosat oneglmajätehävitykseen. Tiedustele asiaa alan ammattiliikkeestä tai kunnanhallitukselta!

⚠ Pozor!

Při používání přístrojů musí být dodržována určitá bezpečnostní opatření, aby se zabránilo zraněním a škodám. Přečtěte si proto pečlivě tento návod k obsluze. Dobře si ho uložte, abyste měli tyto informace kdykoliv po ruce. Pokud předáte přístroj jiným osobám, předejte s ním i tento návod k obsluze.

Nepřebíráme žádné ručení za škody a úrazy vzniklé v důsledku nedodržování tohoto návodu k obsluze a bezpečnostních pokynů.

1. Bezpečnostní pokyny:

Příslušné bezpečnostní pokyny naleznete v přiloženém brožurce.



Pozor: Laserové paprsky
Nedívat se do paprsku
Třída laseru 2

Achtung
Laserstrahlung
Nicht in den Strahl blicken!
 Laserspezifikation
 nach EN 60825-1:1994+A2:2001+A1:2002
 Laser Klasse 2 JG1H-650-5L
 λ: 650 nm P: ≤ 5 mW

Chraňte sebe a své okolí vhodnými bezpečnostními opatřeními před nebezpečím úrazu.

- Nedívat se přímo nechráněnými očima do laserového paprsku.
- Nedívat se nikdy přímo do dráhy paprsků.
- Laserový paprsek nikdy nesměrovat na reflektující plochy a osoby nebo zvířata. Také laserový paprsek s nízkým výkonem může poškodit oko.
- Pozor - pokud jsou prováděny jiné postupy, než zde uvedené, může to vést k nebezpečnému ozáření paprsky laseru.
- Ruční kotoučovou pilu a laserový modul nikdy neotvírat.

2. Popis přístroje (obr. 1)

1. Za-/vypínač laseru
2. Rýhovaný šroub regulace počtu otáček
3. Zajišťovací knoflík
4. Za-/vypínač
5. Síťový kabel
6. Klíč pro šrouby s vnitřním šestihranem
7. Adaptér pro odsávání pilin
8. Držák pilových listů
9. Přestavitelná kluzná botka
10. Přepínač předkmitu
11. Stupnice kluzné botky
12. Vodicí kladka
13. Paralelní doraz
14. Zajišťovací šrouby paralelního dorazu
15. Pilový list
16. Upínání pilového listu
17. Ochranný kryt
18. Laser
19. Šroub kluzné botky

3. Použití podle účelu určení

Děrovka je určena k řezání dřeva, železa, barevných kovů a umělých hmot za použití odpovídajícího pilového listu.

Stroj smí být používán pouze podle svého účelu určení. Každé další toto překračující použití neodpovídá použití podle účelu určení. Za z toho vyplývající škody nebo zranění všeho druhu ručí uživatel/obsluhující osoba a ne výrobce.

Dbejte prosím na to, že naše přístroje nebyly podle svého účelu určení konstruovány pro živnostenské, řemeslnické nebo průmyslové použití. Nepřebíráme žádné ručení, pokud je přístroj používán v živnostenských, řemeslných nebo průmyslových podnicích a při srovnatelných činnostech.

4. Technická data

Jmenovité napětí:	230 V ~ 50 Hz
Příkon:	750 W
Počet zdvihů :	800-3000 min ⁻¹
Výška zdvihů:	23 mm
Hloubka řezu dřeva:	85 mm
Hloubka řezu umělá hmota:	12 mm
Hloubka řezu železo:	6 mm
řez pod úhlem:	až 45°(doleva a doprava)
Hladina akustického tlaku L _{pA} :	92 dB
Hladina akustického výkonu L _{WA} :	106 dB
Vibrace a _{hv}	5,18 m/s ²
Ochranná izolace	II / 
Hmotnost	2,6 kg
Třída laseru	2
Vlnová délka laseru	650 nm
Výkon laseru	≤ 5 mW

5. Před uvedením do provozu

Před připojením se přesvědčte, zda údaje na typovém štítku souhlasí s údaji sítě.

Než začnete provádět nastavování na přístroji, vždy vytáhněte síťovou zástrčku ze zásuvky.

5.1 Ochranný kryt (obr. 2/pol. 17)

- Ochranný kryt (17) chrání před dotknutím se pilového listu (15) z nedopatření a přesto dovoluje pohled na oblast řezání.
- Ochranný kryt (17) musí být při provádění řezů vždy namontován a sklopen.
- Ochranný kryt (17) může být odklopen směrem nahoru tak, jak je znázorněno na obrázku 2.

5.2 Výměna pilového listu (obrázky 3-4/pol. 15)

Pozor!

- Pilové listy můžete vsazovat a vyměňovat bez použití dalšího nářadí.
- Před výměnou nebo vsazováním pilového listu vytáhněte síťovou zástrčku.
- Přepínač pro předkmit (10) nastavte do polohy 3.
- Zuby pilového listu jsou velmi ostré.
- Ochranný kryt (17) odklopte směrem nahoru (viz bod 5.1).
- Upínání pilového listu (16) tlačte směrem k přístroji a pilový list (15) zavést až na doraz do upínání

pilového listu (16) (obr. 3). Ozubení pilového listu musí ukazovat směrem dopředu.

- Upínání pilového listu (16) nechat opět vrátit se zpět. Pilový list (15) musí sedět ve vodiči kladce (12) (obr. 4).
- Zkontrolujte, zda je pilový list (15) v upínání řádně upevněn.
- Vyjmutí pilového listu se provádí v opačném pořadí.

5.3 Montáž paralelního dorazu (obr. 5/pol. 13)

- Paralelní doraz (13) Vám dovoluje provádění paralelních řezů.
- Povolte oba zajišťovací šrouby (14) na kluzné botce (9).
- Paralelní doraz (13) nyní zasunout do vedení na kluzné botce (9). Paralelní doraz (13) můžete nasadit na levé nebo pravé straně přístroje.
- Vodiči listu stále vyrovnávat směrem dolů. Pomocí stupnice paralelního dorazu (13) nastavte potřebnou vzdálenost a zajišťovací šrouby (14) opět utáhněte.

5.4 Nastavení kluzné botky pro pokosové řezy (obr. 6-7)

- Šroub kluzné botky (19) na spodní straně přestavitelné kluzné botky (9) pomocí klíče pro šrouby s vnitřním šestihranem (6) povolit (obr. 6).
- Kluznou botku (9) lehce posunout dopředu. Kluzná botka nyní může být skloněna až o 45° doleva nebo doprava.
- Je-li kluzná botka (9) opět posunuta dozadu, funguje toto vždy pouze v polohách zaskočení při 0°, 15°, 30° a 45°, které jsou označeny na stupnici kluzné botky (11) (obr. 7). Kluznou botku nastavit do příslušné polohy a šroub kluzné botky (19) utáhnout.
- Kluzná botka (9) může být ovšem bez problémů nastavena na jiný úhlový rozměr. K tomu kluznou botku (19) posunout dopředu, nastavit požadovaný úhel a šroub kluzné botky (19) utáhnout.

5.5 Adaptér pro odsávání pilin (obr. 8/pol. 7)

- Připojte přímočarou pilu s adaptérem pro odsávání pilin (7) k vysavači. Dosáhnete tím optimálního odsávání prachu z obrobku. Přednosti: šetříte jak přístroj, tak také svoje vlastní zdraví. Vaše pracoviště kromě toho zůstane čistší a bezpečnější.
- Prach vznikající při práci může být nebezpečný. Dbejte prosím bezpečnostních pokynů týkajících se této problematiky.
- Adaptér (7) nasadte tak, jak je znázorněno na obrázku 8. Adaptér (7) musí slyšitelně zaskočit, aby pevně seděl na kluzné botce (9). U

pokosových řezů nemůže být adaptér pro odsávání pilin (7) používán.

- Nastrčte sací hadici Vašeho vysavače na otvor adaptéru (7). Dbejte na vzduchotěsné spojení přístrojů.

5.6 Držák pilových listů (obr. 8/pol. 8)

Na přímočaré pile se nalézá držák pilových listů (8). Tento držák může být ze stroje odstraněn. K tomu držák posunout směrem dozadu. Na upevnění držák (8) nastrčte do příslušných vedení a posuňte ho poté směrem dopředu.

6. Obsluha

6.1 Za-/vypínač (obr. 9/pol. 4)

Zapnutí:

Za-/vypínač stisknout

Vypnutí:

Za-/vypínač pustit

6.2 Zajišťovací knoflík (obr. 9/pol. 3)

Zajišťovacím knoflíkem (3) může být za-/vypínač (4) při provozu aretován. Na aretaci za-/vypínač (4) zapnout a zajišťovací knoflík (3) posunout doleva nebo doprava. Na vypnutí za-/vypínač (4) krátce stisknout.

6.3 Elektronická předvolba počtu otáček (obr. 10/pol. 2)

Pomocí regulátoru počtu otáček může být přednastaven požadovaný počet otáček. Na zvýšení počtu otáček otáčejte regulátorem počtu otáček ve směru PLUS, na snížení počtu otáček otáčejte regulátorem počtu otáček ve směru MÍNUS. Vhodný počet zdvihů závisí na jednotlivém materiálu a pracovních podmínkách.

Všeobecná pravidla pro řeznou rychlost při obráběcích pracích platí také zde.

Jemnými pilovými listy můžete zpravidla pracovat s vyšším počtem zdvihů; hrubší pilové listy vyžadují nižší rychlosti.

Poloha 1-2 = nízký počet zdvihů (pro ocel)

Poloha 3-4 = střední počet zdvihů (pro ocel, měkké kovy, plasty)

Poloha 5-6 = vysoký počet zdvihů (pro měkké dřevo, tvrdé dřevo, měkké kovy, plasty)

6.4 Nastavení předkmitu (obr. 11/pol. 10)

- Na přepínači předkmitu (10) může být nastavena síla kyvného pohybu pilového listu (15) při zdvihu.
- Příslušnému obrobku můžete přizpůsobit řeznou rychlost, řezný výkon a vzhled řezu.

Nastavte přepínač předkmitu (10) do následujících poloh:

Poloha 0 = žádný předkmit

Materiál: pryž, keramika, hliník, ocel

Poznámka: pro čisté hrany řezu, slabé materiály (např. plechy) a tvrdé materiály.

Poloha 1 = malý předkmit

Materiál: plasty, dřevo, hliník

Poznámka: pro tvrdé materiály

Poloha 2 = střední předkmit

Materiál: dřevo

Poloha 3 = velký předkmit

Materiál: dřevo

Poznámka: pro měkké materiály a řezání ve směru průběhu vláken.

Nejlepší kombinace nastavení počtu otáček a předkmitu závisí na řezaném materiálu.

Doporučujeme zjištění ideálního nastavení vždy pomocí zkušebních řezů.

6.5 Laser (obr. 12/pol. 18)

Přímochařá pila je vybavena laserem (18), který promítá čáru řezu na obrobek. Laser (18) může být zapínán, resp. vypínán pomocí za-/vypínače laseru (1).

6.6 Provádění řezů

- Přesvědčte se, že není za-/vypínač (4) stisknutý. Teprve potom zastrčte síťovou zástrčku do zásuvky.
- Zapínejte přímočarou pilu pouze se vsazeným pilovým listem.
- Používejte pouze bezvadné pilové listy. Pilové listy s trhlinami nebo tupé a ohnuté pilové listy ihned vyměňte.
- Položte kluznou botku rovně na řezaný obrobek. Zapněte přímočarou pilu.
- Nechte pilový list rozběhnout, až dosáhne své plné rychlosti. Poté ved'te pilový list pomalu podél čáry řezu. Přitom na pilový list pouze mírně tlačte.
- Při řezání kovů by měla být řezná čára potřena vhodným chladičem.

6.7 Vyřezávání kruhových otvorů (obr. 13)

Vrtačkou vyvrtejte v části, kterou chcete vyříznout, dostatečně velký otvor. Zaveďte pilový list do tohoto otvoru a začněte požadovanou část vyřezávat.

6.8 Provádění paralelních řezů

- Namontovat a příslušně nastavit paralelní doraz (viz bod 5.3).
- Dodržovat pokyny v bodě 6.6.
- Řez provést tak, jak je znázorněno na obr. 14.

6.9 Pokosový řez

- Příslušně nastavit úhel na kluzné botce (viz bod 5.4).
- Dodržovat pokyny v bodě 6.6.
- Řez provést tak, jak je znázorněno na obr. 15.

7. Čištění, údržba a objednání náhradních dílů

Před všemi čistícími pracemi vytáhněte síťovou zástrčku.

7.1 Čištění

- Udržujte bezpečnostní zařízení, větrací otvory a kryt motoru tak prostě prachu a nečistot, jak jen to je možné. Otřete přístroj čistým hadrem nebo ho profoukněte stlačeným vzduchem při nízkém tlaku.
- Doporučujeme přímo po každém použití přístroj vyčistit.
- Pravidelně přístroj čistěte vlhkým hadrem a trochou mazlavého mýdla. Nepoužívejte žádné čistící prostředky nebo rozpouštědla, mohlo by dojít k poškození plastových částí přístroje. Dbejte na to, aby se dovnitř přístroje nedostala voda.

7.2 Uhlíkové kartáčky

Při nadměrné tvorbě jisker nechte překontrolovat odborníkem uhlíkové kartáčky. Pozor! Uhlíkové kartáčky smí vyměnit pouze odborný elektrikář.

7.3 Údržba

Uvnitř přístroje se nevyskytují žádné další, údržbu vyžadující, díly.

7.4 Objednání náhradních dílů:

Při objednávce náhradních dílů je třeba uvést následující údaje:

- Typ přístroje
- Číslo výrobku přístroje
- Identifikační číslo přístroje
- Číslo náhradního dílu požadovaného náhradního dílu

Aktuální ceny a informace naleznete na www.isc-gmbh.info

8. Likvidace a recyklace

Přístroj je uložen v balení, aby bylo zabráněno poškození při přepravě. Toto balení je surovina a tím znovu použitelné nebo může být dáno zpět do cirkulace surovin.

Přístroj a jeho příslušenství jsou vyrobeny z rozdílných materiálů, jako např. kov a plasty. Defektní součástky odevzdejte k likvidaci zvláštních odpadů. Zeptejte se v odborné prodejně nebo na místním zastupitelství!

⚠️ Pozor!

Pri uporabi naprav je potrebno upoštevati preventivne varnostne ukrepe, da bi tako preprečili poškodbe in škodo na napravi. Zato ta navodila skrbno preberite. Ta varnostna navodila shranite dobro, da Vam bodo informacije vsak čas na razpolago. V primeru, da bi to napravo predali drugim osebam, Vas prosimo, da ta navodila za uporabo izročite skupaj z napravo. Mi ne prevzemamo nobene odgovornosti za nesreče ali škodo, ki bi nastala zaradi neupoštevanja teh navodil in varnostnih navodil.

1. Varnostna navodila

Odgovarjajoči varnostni napotki se nahajajo v priloženem zvezku.



Pozor: Lasersko žarčenje
Ne glejte v laserski žarek
Laserski razred 2

**Achtung
 Laserstrahlung
 Nicht in den Strahl blicken!**

Laserspezifikation
 nach EN 60825-1:1994+A2:2001+A1:2002
Laser Klasse 2 JG1H-650-5L
 λ: 650 nm P: ≤ 5 mW

Zavarujte sebe in Vaše okolje z odgovarjajočimi varnostnimi ukrepi pred nevarnostjo nezgod.

- Ne glejte z nezaščitnimi očmi v laserski žarek.
- Nikoli ne pogledjte direktno v pot laserskega žarka.
- Nikoli ne usmerjajte laserskega žarka na odbojne površine in osebe ali živali. Tudi laserski žarek majhne moči lahko povzroči poškodbo oči.
- Previdno! Če se izvajajo drugačni načini postopkov kot je navedeno tukaj, lahko pride do nevarne eksplozije žarčenja.
- Nikoli ne odpirajte laserskega modula.

2. Opis naprave (Slika 1)

1. Stikalo za vklop/izklop laserja
2. Narebrčeni vijak za regulacijo števila vrtljajev
3. Gumb za fiksiranje
4. Stikalo za vklop/izklop
5. Električni priključni kabel
6. Notranji šestrobni ključ
7. Adapter za odsesavanje žagovine
8. Držalo za liste žage
9. Nastavljivi žagin čevelj
10. Preklopno stikalo za nihalni hod
11. Stopinjska skala za žagin čevelj
12. Vodilni valj
13. Paralelni prislon
14. Vijaki za fiksiranje paralelnega prislona
15. List žage
16. Sprejemni sklop za list žage
17. Zaščitni pokrov
18. Laser
19. Vijak za žagin žebelj

3. Predpisana namenska uporaba

Žaga luknjarica je namenjena za žaganje lesa, železa, barvnih kovin in plastike, pri čemer je potrebno uporabiti ustrezen žagin list.

Stroj se lahko uporablja samo za predpisani namen. Vsaka druga uporaba šteje kot neprimerna uporaba. Za kakršnokoli posledično škodo ali poškodbe nosi odgovornost uporabnik / upravljalac in ne proizvajalec.

Prosimo, da upoštevate, da naše naprave niso bile konstruirane za namene profesionalne, obrtniške ali industrijske uporabe. Ne prevzemamo nobenega jamstva, če se naprava uporablja za profesionalne, obrtniške ali industrijske namene ali za izvajanje podobnih dejavnosti.

4. Tehnični podatki

Nazivna napetost	230 V ~ 50 Hz
Poraba:	750 W
Število dvigov:	800 - 3000 min ⁻¹
Višina dviga:	23 mm
Globina reza pri lesu:	85 mm
Globina reza pri plastiki:	12 mm
Globina reza pri železu:	6 mm
Zajeralni rez:	do 45° (v levo in desno)
Nivo hrupa L _{pA} :	92 dB
Moč hrupa L _{WA} :	106 dB
Vibracije a _{hV} :	5,18 m/s ²
Zaščitna izolacija	II / 
Teža	2,6 kg
Laserski razred	2
Valovna dolžina Laser	650 nm
Moč Laser	≤ 5 mW

5. Pred zagonom

Pred vključitvijo se prepričajte, če se skladajo podatki na tipski podatkovni tablici s podatki električnega omrežja.

Zmeraj izvlecite električni priključni vtičač preden začnete izvajati nastavitve na napravi.

5.1 Zaščitni pokrov (Slika 2/Poz. 17)

- Zaščitni pokrov (17) varuje, če bi se pomotoma dotaknili žaginega lista (15) in kljub temu omogoča pogled na območje rezanja.
- Zaščitni pokrov (17) mora biti pri izvajanju žaganja zmeraj montirani in spuščeni.
- Zaščitni pokrov (17) lahko obrnete navzgor kot je to prikazano na sliki 2.

5.2 Zamenjava lista žage (Slika 3-4/Poz. 15)

Pozor !

- Čiste žage lahko vstavljate ali zamenjate brez uporabe dodatnega orodja.
- Preden vstavljate ali zamenjate list žage izvlecite električni priključni vtičač.
- Preklopno stikalo postavite za nihalni hod (10) v položaj 3.
- Zobje lista žage so zelo ostri.
- Zaščitni pokrov (17) pomaknite navzgor (glej točko 5.1).

- Sprejemni del za list žage (16) potisnite od naprave v stran in vstavite list žage (15) do konca v sprejemni del za list žage (16) (Slika 3). Zobje lista žage morajo gledati naprej.
- Pustite, da sprejemni del za list žage (16) ponovno zdrсне nazaj. List žage (15) se mora nahajati v vodilnem valju (12) (Slika 4).
- Preverite, če je list žage (15) čvrsto nameščen v sprejemnem delu.
- Odstranjevanje lista žage izvršite v obratnem vrstnem redu.

5.3 Montaža paralelnega prislona (Slika 5/Poz. 13)

- Paralelni prislon (13) omogoča izvajanje paralelnih rezov.
- Odpustite oba na žaginem čevlju (9) nahajajoča se vijaka za fiksiranje (14).
- Potisnite sedaj paralelni prislon (13) v vodila na žaginem čevlju (9). Paralelni prislon (13) lahko vstavite na levi ali na desni strani naprave.
- Vodilno letev zmeraj naravnajte navzdol. S pomočjo merilne skale paralelnega prislona (13) nastavite potrebni razmah in ponovno zategnite vijake za fiksiranje (14).

5.4 Nastavitev žaginega čevlja za izvajanje zajeralnih rezov (Slika 6-7)

- Odpustite vijak žaginega čevlja (19) na spodnji strani nastavljivega žaginega čevlja (9) z notranjim šestrobnim ključem (6) (Slika 6).
- Žagin čevljev (9) potegnite rahlo naprej. Žagin čevljev lahko sedaj nagnete do 45° na levo ali desno.
- Če ponovno potisnete žagin čevljev (9) nazaj, potem le-ta deluje samo v vsakokratno nahajajočih se položajih 0°, 15°, 30° in 45°, ki so označeni na stopinjski skali žaginega čevlja (11) (Slika 7). Postavite žagin čevljev v odgovarjajoči položaj in zategnite vijak žaginega čevlja (19).
- Žagin čevljev (9) pa lahko brez nadaljnje nastavitve tudi na kakšno drugo kotno mero. V ta namen potegnite žagin čevljev (19) naprej, nastavite zeleni kot in ponovno zategnite vijak žaginega čevlja (19).

5.5 Adapter za odsesavanje žagovine (Slika 8/Poz. 7)

- Priključite Vašo žago luknjarico s pomočjo adapterja za odsesavanje žagovine (7) na sesalec za prah. Na ta način boste zagotovili optimalno odsesavanje prahu z obdelovanca. Prednosti: čuvali boste tako napravo kot tudi Vaše lastno zdravje. Poleg tega ostane Vaše delovno območje bolj čisto in varno.

- Pri delu nastajajoči prah je lahko nevaren. Prosimo, da v ta namen upoštevate varnostne napotke.
- Vstavite adapter (7) kot je prikazano na sliki 8. Adapter (7) mora slišno vskočiti v svoj položaj tako, da se bo čvrsto nahajal na žaginem čevlju (9). Pri izvajanju zajeralnih rezov ni možno uporabljati adapterja za odsesavanje prahu (7).
- Vstavite sesalno cev Vašega sesalca za prah v odprtno adapterja (7). Pazite na zračno tesno povezavo z napravo.

5.6 Držalo za liste žage (Slika 8/Poz. 8)

Na žagi se nahaja držalo za liste žage (8). To držalo je možno odstraniti s stroja. Pri tem je potrebno potisniti držalo nazaj. Za pritrditve držala (8) ga vstavite v odgovarjajoča vodila in potem potisnite držalo naprej.

6. Uporaba

6.1 Stikalo za vklop/izklop (Slika 9/Poz. 4)

Vklop:

Pritisnite stikalo za vklop/izklop

Izklop:

Spustite stikalo za vklop/izklop

6.2 Gumb za fiksiranje (Slika 9/Poz. 3)

Z gumbom za fiksiranje (3) lahko aretirate stikalo za vklop/izklop (4) v obratovanju. Za aretiranje pritisnite stikalo za vklop/izklop (4) in potisnite gumb za fiksiranje (3) v levo ali desno. Za izklop stikala (4) na kratko pritisnite na stikalo.

6.3 Elektronska predizbira števila vrtljajev (Slika 10/Poz. 2)

Z regulatorjem števila vrtljajev lahko predhodno nastavite želeno število vrtljajev. Obrnite regulator števila vrtljajev v smeri PLUS, da povečate število vrtljajev, regulator števila vrtljajev pa morate potisniti v smeri MINUS, če želite zmanjšati število vrtljajev. Primerno število hodov lista žage je odvisen od žaganega materiala in delovnih pogojev. Tudi tukaj veljajo splošna pravila za hitrost rezanja pri delu.

S finimi listi žage lahko na splošno delate pri višjem številu hodov lista žage; bolj grobi listi žage pa zahtevajo nižje hitrosti.

Položaj 1-2 = nizko število hodov (za jeklo)

Položaj 3-4 = srednje število hodov (za jeklo, mehke kovine, plastika)

Položaj 5-6 = visoko število hodov (za mehki les, trdi les, plastika)

6.4 Nastavitev nihalnega hoda (Slika 11/Poz. 10)

- Na preklopnem stikalu za nihalni hod (10) lahko nastavljate moč nihalnih pomikov lista žage (15).
- Lahko prilagajate hitrost rezanja, moč rezanja in sliko rezanja glede na obdelovanec.

Preklopite preklopno stikalo za nihalni hod (10) na en od sledečih položajev:

Položaj 0 = brez nihanja

Material: gumi, keramika, aluminij, jeklo

Opomba: za fine in čiste rezane robove, tanke materiale (n.pr. pločevina) in trde materiale.

Položaj 1 = brez nihanja

Material: plastika, les, aluminij

Opomba: za trde materiale

Položaj 2 = srednje nihanje

Material: les

Položaj 3 = veliko nihanje

Material: les

Opomba: za mehke materiale in žaganje v smeri vlaken

Najboljša kombinacija nastavitve števila vrtljajev in števila nihalnih hodov je odvisna od obdelovanega materiala. Za idealno nastavitev priporočamo zmeraj najprej izvršiti poskusni rez na kakšnem odpadnem kosu.

6.5 Laser (Slika 12/Poz. 18)

Žaga luknjarica je opremljena z laserjem (18), kateri projicira potek rezanja s pomočjo črte na obdelovancu. Laser (18) lahko vključujete oz. izključujete s stikalom za vklop/izklop laserja (1).

6.6 Izvajanje rezanja

- Prepričajte se, če ni stikalo za vklop/izklop (4) pritisnjeno. Šele potem priključite električni vtičak na ustrezno električno priključno vtičnico.
- Žago vključujte samo z vstavljenim listom žage.
- Uporabljajte brezhibne liste žage. Takoj zamenjajte tope, zvite ali razpokane liste žage.
- Nogo žage namestite plosko na obdelovanec, ki ga želite žagati. Vključite žago.
- Pustite, da doseže list žage polno hitrost. Potem počasi vodite list žage vzdolž rezalne linije. Pri tem izvajajte rahli pritisk na list žage.
- Pri žaganju kovine je potrebno premazati linijo žaganja s primernim hladilnim sredstvom.

6.7 Izžaganje določenega območja na obdelovancu (Slika 13)

Z virtualnim strojem izvrstite dovolj veliko luknjo znotraj območja, ki ga želite izžagati. Vstavite list žage v luknjo in začnite žagati tako, da izžagate želeno območje obdelovanca.

6.8 Izvajanje paralelnih rezov

- Montirajte paralelni prislon in ga ustrezno nastavite (glej točko 5.3).
- Upoštevajte napotke pod točko 6.6.
- Izvršite rez kot je prikazano na sliki 14.

6.9 Zajeralni rez

- Na žaginem čevlju odgovarjajoče nastavite kot (glej točko 5.4)
- Upoštevajte napotke pod točko 6.6.
- Izvršite rez kot je prikazano na sliki 15.

7. Čiščenje, vzdrževanje in naročanje rezervnih delov

Pred vsemi čistilnimi deli izklopite električni vtikač iz električne priključne vtičnice.

7.1 Čiščenje

- Zaščitne naprave, zračne reže in ohišje motorja vzdržujte v karseda čistem stanju. Napravo zdrgnite s čisto krpo ali pa jo izpihajte s komprimiranim zrakom (pod nizkim pritiskom).
- Priporočamo, da napravo očistite takoj po vsaki uporabi.
- V rednih intervalih napravo očistite tudi z mokro krpo in mazavim milom. Ne uporabljajte nobenih čistilnih sredstev ali razredčil; ta sredstva lahko začnejo nažirati dele iz umetne mase. Pazite na to, da voda ne more prodreti v notranjost naprave.

7.2 Oglene ščetke

Pri prekomernem iskenju naj strokovnjak za elektriko preveri oglene ščetke.

Pozor! Oglene ščetke lahko zamenja le strokovnjak za elektriko.

7.3 Vzdrževanje

V notranjosti naprave se ne nahajajo nobeni deli, kateri bi terjali vzdrževanje.

7.4 Naročanje rezervnih delov:

Pri naročilu rezervnih delov navedite naslednje podatke:

- Tip stroja
 - Številka artikla/stroja
 - Identifikacijska številka stroja
 - Številka rezervnega dela, ki ga naročate
- Aktualne cene in informacije najdete na spletni strani www.isc-gmbh.info

8. Odstranjevanje in reciklaža

Naprava je ovita v ovojnino, da bi preprečili poškodovanje zaradi transporta. Ta ovojnina je surovina in jo kot tako lahko ponovno uporabimo ali pa jo predamo v reciklažo.

Naprava in njegov pribor so sestavljeni iz različnih materialov, kot n.pr. kovina in umetna masa.

Defektne konstrukcijske dele predajte na deponijo za posebne odpadke. Povprašajte v strokovni trgovini ali pri občinski upravi!

⚠ Pažnja!

Da bi se spriječila ozljedivanja i nastanak šteta prilikom korištenja uređaja, treba se pridržavati sigurnosnih mjera opreza. Zbog toga pažljivo pročitajte ove upute za uporabu. Dobro ih sačuvajte tako da Vam informacije u svako doba budu na raspolaganju. U slučaju da uređaj trebate predati drugoj osobi, uručite joj s njime i ove upute za uporabu.

Ne preuzimamo jamstvo za nesreće ili štete nastale zbog nepridržavanja ovih uputa i njihovih sigurnosnih napomena.

1. Sigurnosne upute:

Odgovarajuće sigurnosne upute pronaći ćete u priloženoj knjižici.



Pažnja: Lasersko zračenje
Ne gledajte u zraku
Laser klase 2

Achtung
Laserstrahlung
Nicht in den Strahl blicken!

Laserspezifikation
 nach EN 60825-1:1994+A2:2001+A1:2002
 Laser Klasse 2 JG1H-650-5L
 λ: 650 nm P: ≤ 5 mW

Prikladnim mjerama opreza čuvajte sebe i svoju okolicu od nesreća.

- Ne gledajte izravno nezaštićenim očima u lasersku zraku.
- Nikada ne gledajte izravno u put zraka.
- Nikada ne upirajte lasersku zraku u reflektirajuće površine ili u osobe ili životinje. I laserska zraka male snage može oštetiti oko.
- Upozorenje – kada se izvode drugi postupci rada od ovih koji su ovdje navedeni, isto može dovesti do opasne izloženosti zračenju.
- Nikad ne otvarajte laserski modul.

2. Opis uređaja (slika 1)

1. Sklopka za uključivanje/isključivanje lasera
2. Nazubljeni vijak za regulaciju broja okretaja
3. Gumb za fiksiranje
4. Sklopka za uključivanje/isključivanje
5. Mrežni kabel
6. Imbus ključ
7. Adaptor za usisavanje piljevine
8. Držać listova pile
9. Podesiva stopica pile
10. Preklopnik za oscilacijski hod
11. Skala u stupnjevima za stopicu pile
12. Kotačić za vođenje
13. Paralelni graničnik
14. Vijci za fiksiranje paralelnog graničnika
15. List pile
16. Prikvatnik lista pile
17. Zaštitni poklopac
18. Laser
19. Vijak za stopicu pile

3. Namjenska uporaba

Oscilirajuća ubodna pila je namijenjena za rezanje drveta, željeza, obojenih metala i plastike, pri čemu je potrebno koristiti odgovarajuši list pile.

Stroj se smije koristiti samo u skladu s namjenom. Svaka drukčija uporaba izvan ovih okvira nije namjenska. Za štete ili ozljeđivanja bilo koje vrste koje bi iz toga proizašle ne odgovara proizvođač nego korisnik.

Molimo da obratite pažnju na to da naši uređaji nisu konstruirani za korištenje u komercijalne svrhe kao ni u obrtu i industriji. Ne preuzimamo jamstvo ako se uređaj koristi u obrtničkim ili industrijskim pogonima i sličnim djelatnostima.

4. Tehnički podaci

Nazivni napon:	230 V ~ 50 Hz
Snaga:	750 W
Brzina:	800 - 3000 min ⁻¹
Visina hoda lista pile:	23 mm
Dubina reza drveta:	85 mm
Dubina reza plastike:	12 mm
Dubina reza željeza:	6 mm
Rezanje utora:	do 45° (u lijevo i desno)
Razina zvučnog tlaka L _{PA} :	92 dB
Razina zvučne snage L _{WA} :	106 dB
Vibracija a _{HV} :	5,18 m/s ²
Zaštitna izolacija	II / 
Masa	2,6 kg
Klasa lasera	2
Duljina valova lasera	650 nm
Snaga lasera	≤ 5 mW

5. Prije puštanja u pogon

Prije priključivanja uređaja provjerite odgovaraju li podaci na tipskoj pločici podacima o mreži.

Prije nego ćete na uređaju provesti podešavanja, obavezno izvucite mrežni utikač.

5.1 Zaštitni poklopac (slika 2/poz. 17)

- Zaštitni poklopac (17) štiti od slučajnog dodirivanja lista pile (15) a ipak dopušta gledanje područja rezanja.
- Zaštitni poklopac (17) mora prilikom rezanja uvijek biti montiran i preklapljen prema dolje.
- Zaštitni poklopac (17) može se otklopiti prema gore kao što je prikazano na slici 2.

5.2 Zamjena lista pile (slike 3-4/poz. 15)

Pozor!

- Listove pile možete umetnuti ili zamijeniti bez korištenja alata.
- Prije nego ćete list pile umetati ili zamijeniti, izvucite mrežni utikač.
- Stavite preklopnik za oscilacijski hod (10) u položaj 3.
- Zupci lista pile su vrlo oštri.
- Otklopite zaštitni poklopac (17) (vidi točku 5.1).
- Prihvatnik lista pile (16) pritisnite prema uređaju, a list pile (15) dovedite do graničnika u

prihvatniku (16) (slika 3). Zupci lista pile moraju biti okrenuti prema naprijed.

- Prihvatnik lista pile (16) pustite da se vrati natrag. List pile (15) mora se uglati u kotačić za vođenje (12) (slika 4).
- Provjerite leži li list pile (15) dobro u prihvatniku.
- Uklanjanje lista pile obavlja se obrnutim redoslijedom.

5.3 Montaža paralelnog graničnika (slika 5/poz. 13)

- Paralelni graničnik (13) dozvoljava da izvodite paralelne rezove.
- Olabavite oba vijka za fiksiranje (14) stopice pile (9).
- Sad uvedite paralelni graničnik (13) u vodilice na stopici (9). Paralelni graničnik (13) možete namjestiti na lijevu ili desnu stranu uređaja.
- Letvicu vodilice uvijek usmjerite prema dolje. Pomoću mjerne skale paralelnog graničnika (13) utvrdite potreban razmak i ponovno pritegnite vijke za fiksiranje (14).

5.4 Podešavanje stopice pile za kose rezove (slika 6-7)

- Pomoću imbus ključa (6) olabavite vijak za podesivu stopicu pile (19) na njezinoj donjoj strani (9) (slika 6).
- Stopicu pile (9) lagano povucite prema naprijed. Sad je možete nagnuti za 45° ulijevo ili udesno.
- Ako stopicu pile (9) pomaknete ponovno prema natrag, ona će funkcionirati samo u položajima na stupanjskoj skali za stopicu (11) (slika 7). Postavite stopicu u odgovarajući položaj i pritegnite vijak stopice (19).
- Stopica pile (9) može se bez daljnjega podesiti i na neki drugi kut. U tu svrhu stopicu pile (19) povucite prema naprijed, podesite željeni položaj i pritegnite njezin vijak (19).

5.5 Adaptor za usisavanje piljevine (slika 8/poz. 7)

- Priključite ubodnu pilu s adaptorom za usisavanje piljevine (7) na usisavač. Na taj način postići ćete optimalno usisavanje piljevine s radnog komada. Prednosti: Čuvate ovaj uređaj kao i svoje vlastito zdravlje. Vaše radno područje ostaje uvijek čisto i sigurno.
- Prašina koja nastaje tijekom rada može biti opasna. Molimo da se zbog toga pridržavate sigurnosnih napomena.

- Umetnite adaptor (7) kao što je prikazano na slici 8. Adaptor (7) mora čvrsto dosjesti, tako da se čvrsto uglati u stopici pile (9). Kod kosih rezova ne možete koristiti adaptor za usisavanje piljevine (7).
- Utaknite usisno crijevo usisavača u otvor adaptora (7). Pripazite da spoj s uređajem ne propušta zrak.

5.6 Držac listova pile (slika 8/poz. 8)

Na ubodnoj pili nalazi se držač za njezive listove (8). Taj držač može se ukloniti sa stroja. U tu svrhu pomaknite ga prema natrag. Za pričvršćenje držača (8) utaknite ga u odgovarajuće vodilice i zatim ga gurnite prema naprijed.

6. Rukovanje

6.1 Sklopka za uključivanje/isključivanje (slika 9/poz. 4)

Uključivanje:

Pritisnite sklopku za uključivanje/isključivanje

Isključivanje:

Pustite sklopku za uključivanje/isključivanje

6.2 Gumb za fiksiranje (slika 9/poz. 3)

Pomoću gumba za fiksiranje (3) možete sklopku za uključivanje/isključivanje (4) tijekom pogona aretirati. Za aretaciju pritisnite sklopku za uključivanje/isključivanje (4) i gumb za fiksiranje (3) pomaknite ulijevo ili udesno. Za isključivanje nakratko pritisnite sklopku za uključivanje/isključivanje (4).

6.3 Elektronički odabir broja okretaja (slika 10/poz. 2)

Pomoću regulatora broja okretaja možete namjestiti željeni broj okretaja. Želite li broj okretaja povećati, regulator broja okretaja okrenite u smjeru PLUS, želite li broj okretaja smanjiti, regulator broja okretaja okrenite u smjeru MINUS. Prikladan broj hodova ovisi o dotičnom materijalu i radnim uvjetima. Ovdje također vrijede opća pravila za brzinu rezanja kod radova sa skidanjem strugotine. S finim listovima pile možete općenito raditi s većim brojem hodova; grublji listovi pile zahtijevaju niže brzine.

Pozicija 1-2 = manji broj hodova (za čelik)

Pozicija 3-4 = srednji broj hodova (za čelik, meki metal, plastiku)

Pozicija 5-6 = veći broj hodova (za meko drvo, tvrdo drvo, meki metal, plastiku)

6.4 Podešavanje oscilacijskog hoda (slika 11/poz. 10)

- Na preklopniku za oscilacijski hod (10) možete podesiti jačinu oscilacijskog kretanja lista pile (15).
- Radnom komadu možete prilagoditi brzinu, učin i formu rezanja.

Preklopnik za oscilacijski hod (10) postavite na jedan od sljedećih položaja:

Položaj 0 = bez oscilacije

Materijal: guma, keramika, aluminij, čelik

Napomena: Za fine i čiste rezne bridove, tanke materijale (npr. limove) i tvrde materijale.

Položaj 1 = bez oscilacije

Materijal: plastika, drvo, aluminij

Napomena: za tvrde materijale

Položaj 2 = srednja oscilacija

Materijal: drvo

Položaj 3 = gruba oscilacija

Materijal: drvo

Napomena: za meke materijale i rezanje u smjeru vlakana

Podešavanje najbolje kombinacije broja okretaja i oscilacije ovisi o materijalu koji obrađujemo. Idealna podešenost preporuča se nakon probnog reza na nekom otpadnom komadu.

6.5 Laser (slika 12/poz. 18)

Ubodna pila opremljena je laserom (18) koji projicira smjer rezanja po liniji na radnom komadu. Laser (18) se može uključiti odnosno isključiti na sklopki za uključivanje/isključivanje lasera (1).

6.6 Izvođenje rezova

- Provjerite nije li pritisnuta sklopka za uključivanje/isključivanje (4). Tek tada utaknite mrežni utikač u prikladnu utičnicu.
- Ubodnu pilu uključujte samo s umetnutim listom pile.
- Koristite samo besprijekorne listove pile. Odmah zamijenite tupe, savinute ili ispućane listove pile.
- Stopicu pile smjestite na radni komad ravno. Uključite ubodnu pilu.
- Pričekajte dok list pile ne postigne punu brzinu. Zatim lagano vodite list pile po liniji rezanja. Pritom samo lagano gurajte list pile.
- Priilikom rezanja metala liniju reza trebali bi premazati prikladnim sredstvom za hlađenje.

6.7 Izrezivanje oblika (slika 13)

Unutar oblika kojeg želite izrezati pomoću bušilice izbušite dovoljno veliku rupu. Umetnite list pile u tu rupu i započnite s rezanjem željenog oblika.

6.8 Izvođenje paralelnih rezova

- Montirajte paralelni graničnik i podesite ga na odgovarajući način (vidi točku 5.3).
- Pridržavajte se napomena navedenih u točki 6.6.
- Rez izvodite na način prikazan na slici 14.

6.9 Kosi rez

- Podesite željeni kut na stopici pile (vidi točku 5.4)
- Pridržavajte se napomena navedenih u točki 6.6.
- Rez izvodite na način prikazan na slici 15.

7. Čišćenje, održavanje i narudžba rezervnih dijelova

Prije svih radova čišćenja izvucite mrežni utikač.

7.1 Čišćenje

- Zaštitne naprave, otvore za zrak i kućište motora držite što čišćima od prašine i prljavštine. Istrljajte uredjaj čistom krpom ili ga ispušite komprimiranim zrakom pod niskim tlakom.
- Preporučujemo da uredjaj očistite nakon svake uporabe.
- Redovito čistite uredjaj vlažnom krpom i s malo sapunice. Ne koristite sredstva za čišćenje ni otapala; ona mogu oštetiti plastične dijelove uredjaja. Pripazite na to da u unutrašnjost uredjaja ne dospije voda.

7.2 Ugljene četkice

Kod prekomjernog iskrenja potrebno je da električar provjeri ugljene četkice.

Pažnja! Ugljene četkice smije zamijeniti samo električar.

7.3 Održavanje

U unutrašnjosti uredjaja nalaze se dijelovi koje treba održavati.

7.4 Narudžba rezervnih dijelova:

Prilikom naručivanja rezervnih dijelova su potrebni sljedeći podaci:

- Tip uredjaja
- Broj artikla uredjaja
- Ident. broj uredjaja
- Broj potrebnog rezervnog dijela

Aktualne cijene i informacije potražite na web-adresi www.isc-gmbh.info

8. Zbrinjavanje i recikliranje

Uredjaj se nalazi u pakovanju koje ga štiti od oštećenja prilikom transporta. Ovo pakovanje je sirovina i zato se može ponovno upotrijebiti ili poslati na reciklažu.

Uredjaj i njegov pribor izradjeni su od različitih materijala kao npr. metala i plastike. Neispravne sastavne dijelove otpremite na mjesta za zbrinjavanje posebnog otpada. Informacije potražite u specijaliziranoj trgovini ili nadležnoj općinskoj upravi.

⚠ Dikkat!

Yaralanmaları ve maddi hasarları önlemek için aletler ile çalışırken bazı iş güvenliği talimatlarına riayet edilecektir. Bu nedenle Kullanma Talimatını dikkatlice okuyunuz. İçerdiği bilgilere her zaman erişebilmek için Kullanma Talimatını iyi bir yerde saklayınız. Aleti başka kişilere ödünç verdiğinizde bu Kullanma Talimatını da alet ile birlikte verin. Kullanma Talimatında açıklanan bilgiler ve güvenlik uyarılarına riayet edilmemesinden kaynaklanan iş kazaları veya maddi hasarlardan herhangi bir sorumluluk üstlenmeyiz.

1. Güvenlik uyarıları

İlgili güvenlik uyarıları ekteki kitapçık içinde açıklanmıştır.



Dikkat: Lazer ışını
Lazer ışınına bakmayınız
Lazer sınıfı 2

Achtung
Laserstrahlung
Nicht in den Strahl blicken!

Laserspezifikation
nach EN 60825-1:1994+A2:2001+A1:2002
Laser Klasse 2 JG1H-650-5L
λ: 650 nm P: ≤ 5 mW

Uygun koruma önlemleri alarak kendinizi ve çevrenizi iş kazası tehlikelerine karşı koruyunuz.

- Lazer ışınına gözlük takmadan direkt olarak bakmayınız.
- Kesinlikle direkt ışın içine bakmayınız.
- Lazer ışını keskinlikle yansıyan yüzeyler, insan veya hayvanlar üzerine yöneltmeyiniz. Düşük güçlü bir lazer ışını dahi gözlerin hasar görmesi ne sebep olabilir.
- Dikkat - Burada açıklanan çalışma yöntemlerinin dışında yapılan bir çalışma da tehlikeli ışınların yayılmasına sebep olabilir.
- Lazer modülünü kesinlikle açmayınız.

2. Cihaz açıklaması (Şekil 1)

1. Lazer Açık/Kapalı şalteri
2. Tırtıllı devir ayar civatası
3. Sabitleme düğmesi
4. Açık/Kapalı şalteri
5. Elektrik kablosu
6. Alyen anahtar
7. Toz emme adaptörü
8. Testere bıçakları tutma elemanı
9. Ayarlanabilir testere pabucu
10. Pandül hareketi şalteri
11. Testere pabucu açılı derecesi skalası
12. Kılavuz makara
13. Paralel dayanak
14. Paralel dayanak sabitleme civataları
15. Testere bıçağı
16. Testere bıçağı yuvası
17. Koruma kapağı
18. Lazer
19. Testere pabucu civatası

3. Kullanım amacına uygun kullanım

Decupaj testeresi ağaç, demir, bakır ve pirinç gibi renkli metaller ve plastik malzemelerin uygun testere bıçağı kullanılarak kesilmesi için tasarlanmıştır.

Makine yalnızca kullanım amacına göre kullanılacaktır.

Kullanım amacının dışındaki tüm kullanımlar makinenin kullanılması için uygun değildir. Bu tür kullanım amacı dışındaki kullanımlardan kaynaklanan hasar ve yaralanmalarda, yalnızca kullanıcı/işletici sorumlu olup üretici firma sorumlu tutulamaz.

Lütfen cihazlarımızın ticari, zanaatkarlar veya endüstriyel kullanım için uygun olmadığını ve bu kullanımlar için tasarlanmadığını dikkate alın. Aletin ticari, zanaatkarlar veya endüstriyel veya benzer kullanımlarda kullanılmasından kaynaklanan hasarlar garanti kapsamına dahil değildir.

4. Teknik özellikler

Nominal gerilim:	230 V ~ 50 Hz
Güç:	750 W
Strok devri:	800 - 3000 dev/dak
Strok yüksekliği:	23 mm
Kesme derinliği ağaç:	85 mm
Kesme derinliği plastik:	12 mm
Kesme derinliği demir:	6 mm
Gönyeli kesim:	45°'ye kadar (sol ve sağ)
Ses basıncı seviyesi L_{pA} :	92 dB
Ses gücü seviyesi L_{WA} :	106 dB
Vibrasyon a_{HV} :	5,18 m/s ²
Koruma izolasyonu	II / 
Ağırlık	2,6 kg
Lazer sınıfı	2
Lazer dalga uzunluğu	650 nm
Lazer gücü	≤ 5 mW

5. Çalıştırmadan önce

Makineyi elektrik şebekesine bağlamadan önce makinenin tip etiketi üzerinde belirtilen değerlerin elektrik şebekesi değerleri ile aynı olup olmadığını kontrol edin.

Makine üzerinde ayar işlemi yapmadan önce daima fişi prizden çıkarın.

5.1 Koruma kapağı (Şekil 2/Poz. 17)

- Koruma kapağı (17) testere bıçağına (15) yanlışlıkla temas etmeye karşı korur ve buna rağmen kesilen bölümün görülebilmesini sağlar.
- Koruma kapağı (17) kesim uygulamaları yapılırken daima takılı olmalı ve aşağıya doğru katlanmış olmalıdır.
- Koruma kapağı (17) Şekil 2 de gösterildiği gibi yukarıya doğru katlanabilir.

5.2 Testere bıçağını değiştirme (Şekiller 3-4/Poz. 15)

⚠ Dikkat!

- Testere bıçaklarını herhangi bir alet kullanmadan takabilir ve değiştirebilirsiniz.
- Testere bıçağını takmadan veya değiştirmeden önce makinenin fişini prizden çıkarın.
- Pandül hareketi (10) şalterini 3 nolu pozisyona getirin.

- Testere bıçağının dişleri çok keskindir.
- Koruma kapağını (17) yukarı katlayın (bkz. Madde 5.1).
- Testere bıçağı yuvasını (16) alete doğru bastırın ve testere bıçağını (15) yuva içinde dayanıncaya kadar yuvanın (16) içine itin (Şekil 3). Testere bıçağının dişleri öne doğru bakmalıdır.
- Testere bıçağı yuvasını (16) tekrar geriye kaydırın. Testere bıçağı (15) kılavuz makara (12) içinde oturmalıdır (Şekil 4).
- Testere bıçağının (15) yuvası içinde sıkı şekilde oturup oturmadığını kontrol edin.
- Testere bıçağı sökme işlemi takma işleminin tersi yönünde gerçekleşir.

5.3 Paralel dayanağın montajı (Şekil 5/Poz. 13)

- Paralel dayanak (13) ile paralel kesimler gerçekleştirmeniz mümkündür.
- Testere pabucunda (9) bulunan her iki sabitleme civatasını (14) gevşetin.
- Sonra paralel dayanağı (13) testere pabucunun (9) kılavuz yuvalarına takın. Paralel dayanağı (13) aletin sol veya sağ tarafına monte edebilirsiniz.
- Kılavuz çitasını daima aşağıya doğru ayarlayın. Paralel dayanağın (13) ölçüm skalası yardımcı ile istenilen aralık ölçüsünü ayarlayın ve sonra sabitleme civatalarını (14) sıkın.

5.4 Gönyeli kesimler için testere pabucunun ayarlanması (Şekil 6-7)

- Ayarlanabilir testere pabucunun (9) alt tarafında bulunan testere pabucu civatasını (19) alyen anahtar (6) ile gevşetin (Şekil 6).
- Testere pabucunu (9) hafifçe öne doğru çekin. Testere pabucu sol veya sağ yöne 45° ye kadar eğdirilebilir.
- Testere pabucu (9) tekrar arkaya doğru itildiğinde eğik konuma ayarlamak sadece 0°, 15°, 30° ve 45°'lik sabit eğim açı pozisyonlarında mümkün olur, bu açı dereceleri testere pabucu açı skalasında (11) işaretlenmiştir (Şekil 7). Testere pabucunu ilgili pozisyona getirin ve testere pabucu civatasını (19) sıkın.
- Testere pabucu (9) herhangi bir başka açı derecesine de ayarlanabilir. Bunun için testere pabucunu (19) öne doğru çekin, ayarlamak istediğiniz açıyı ayarlayın testere pabucu civatasını (19) sıkın.

5.5 Toz emme adaptörü (Şekil 8/Poz. 7)

- Dekupaj testeresini toz emme adaptörünü (7) kullanarak elektrikli süpürgeye bağlayın. Böylece iş parçası üzerinde oluşan tozların mükemmel şekilde temizlenmesini sağlarsınız. Avantajlar: Hem aleti korur hem de kendi sağlığınıza korumuş olursunuz. Ayrıca çalışma yeriniz temiz ve güvenli

olur.

- Çalışma esnasında oluşan toz tehlike oluşturabilir. Lütfen bu konuda ilgili iş güvenliği talimatlarına riayet edin.
- Adaptörü (7) Şekil 8 de gösterildiği gibi takın. Adaptörün (7) yerine geçtiği duyulmalıdır, böylece adaptör testere pabucuna (9) sıkıca bağlanmıştır. Gönyeli kesim uygulamalarında toz emme adaptörü (7) kullanılamaz.
- Elektrik süpürgenizin hortumunu adaptörün (7) deliğine takın. Aletlerin hava sızdırmayacak şekilde bağlai olmasına dikkat edin.

5.6 Testere bıçağı tutma elemanı (Şekil 8/Poz. 8)

Dekupaj testerede testere bıçaklarını (8) tutma elemanı bulunur. Bu tutma elemanı makineden sökülebilir. Bunun için tutma elemanını arkaya itin. Tutma elemanını (8) takmak için elemanı ilgili kılavuz içine geçirin ve tutma elemanını öne doğru itin.

6. Kullanma

6.1 Açık/ Kapalı şalteri (Şekil 9/Poz. 4)

Çalıştırma:

Açık/Kapalı şalterine basın

Kapatma:

Açık/Kapalı şalterini bırakın

6.2 Sabitleme düğmesi (Şekil 9/Poz. 3)

Açık/Kapalı şalteri (4) sabitleme düğmesi (3) ile işletme esnasında sabitlenebilir. Sabitleme için Açık/Kapalı şalterine (4) basın ve sabitleme düğmesini (3) sol veya sağ yöne itin. Kapatmak için Açık/Kapalı şalterine (4) kısaca basın.

6.3 Elektronik devir ayarlaması (Şekil 10/Poz. 2)

Devir ayar düğmesi ile istenilen devirin ön ayar yapılabilir. Devir değerini yükseltmek için devir ayar düğmesini ARTI yönüne, azaltmak için EKSİ yönüne döndürün. Böylece kestiğiniz malzemeye ve çalışma şartlarına uygun strok devirini ayarlayabilirsiniz. Talaş kaldırıcı çalışmalardaki kesme hızı ile ilgili olan genel kurallar burada da geçerlidir. İnce dişli testere bıçakları ile genelde daha yüksek strok deviri ile çalışabilirsiniz; kalın dişli testere bıçakları ile çalışmanız durumunda daha düşük devirleri ayarlamazınız gerekmektedir.

Pozisyon 1-2 = Düşük strok (çelik için)

Pozisyon 3-4 = Orta strok (çelik, yumuşak metal, plastik malzemeler için)

Pozisyon 5-6 = Yüksek strok (yumuşak ağaç, sert ağaç, yumuşak metal, plastik malzemeler için)

6.4 Pandül hareketinin ayarlanması (Şekil 11/Poz. 10)

- Pandül hareketi şalteri (10) ile testere bıçağının (15) strok deviri esnasındaki pandül hareketi gücü ayarlanabilir.
- Böylece kesim hızı, kesim performansı ve kesim geometrisini işlenecek olan malzeme türüne göre ayarlayabilirsiniz.

Pandül hareketi şalterini (10) aşağıda açıklanan pozisyonlardan birine ayarlayın:

Pozisyon 0 = Pandül yok

Malzeme: Lastik, seramik, alüminyum, çelik

Not: İnce ve temiz kesim kenarları, ince malzemeler (örneğin saclar) ve sert malzemeler.

Pozisyon 1 = Pandül hafif

Malzeme: Plastik, ahşap, alüminyum

Not: Sert malzemeler için

Pozisyon 2 = Pandül orta

Malzeme: Ahşap

Pozisyon 3 = Pandül güçlü

Malzeme: Ahşap

Not: Yumuşak malzemeler ve malzemenin suyu yönünde yapılan kesimlerde

En iyi devir ve pandül hareketi kombinezonu işlenecek olan malzeme türüne bağlıdır. Yapılacak ayar önce bir yonga parçası üzerinde belirlemenizi tavsiye ederiz.

6.5 Lazer (Şekil 12/Poz. 18)

Dekupaj testeresi bir lazer (18) elemanı ile donatılmıştır. Bu lazer donanımı kesim esnasında iş parçası üzerine bir lazer çizgisi ışınlar. Lazer (18) donanımı, lazer (1) Açık/ Kapalı şalteri ile açılıp kapatılabilir.

6.6 Kesimlerin uygulanması

- Açık/ Kapalı şalterinin (4) basılı olmasını sağlayın. Önce elektrik kablosunun fişini uygun bir prize bağlayın.
- Dekupaj testeresini sadece testere bıçağı takılı olduğunda çalıştırın.
- Sadece mükemmel durumda olan testere bıçaklarını kullanın. Körelmiş, bükülmüş veya çatlak olan testere bıçaklarını derhal değiştirin.
- Testere pabucunu kesilecek olan iş parçasının üzerine tam yatay pozisyonda yerleştirin. Dekupaj testeresini çalıştırın.

- Testere bıçağı tam hızına erişinceye kadar bekleyin. Sonra dekupaj testeresi ile yavaşça kesilecek olan hattı kesin. Testere bıçağı üzerine çok az kuvvet kuvvet uygulayın.
- Metal malzemelerin kesiminde kesilecek bölgeye uygun bir soğutma malzemesi sürülmelidir.

6.7 Büyük deliklerin kesilmesi (Şekil 13)

Açılacak olan delik içine önce matkap ile testere bıçağı girecek büyüklükte bir delik delin. Testere bıçağı delmiş olduğunuz bu delikten geçirin ve kesmek istediğiniz deliği kesmeye başlayın.

6.8 Paralel kesimlerin uygulanması

- Paralel dayanağı monte edin ve gerektiği şekilde ayarlayın (bkz. Madde 5.3).
- Madde 6.6 da açıklanan uyarıları dikkate alın.
- Kesim uygulamasını Şekil 14 de gösterildiği gibi gerçekleştirin.

6.9 Gönyeli kesim

- Açı ayarını testere pabucunda ayarlayın (bkz. Madde 5.4).
- Madde 6.6 da açıklanan uyarıları dikkate alın.
- Kesim uygulamasını Şekil 15 de gösterildiği gibi gerçekleştirin.

7. Temizleme, Bakım ve Yedek Parça Siparişi

Temizleme çalışmalarına başlamadan önce elektrik kablosunun fişini prizden çekin!

7.1 Temizleme

- Koruyucu düzenekleri, hava deliklerini ve motor gövdesini mümkün oldukça toz ve kirden arındırın ve temiz tutun. Cihazı temiz bir bezle silin veya düşük basınçlı hava üfleyerek temizleyin.
- Cihazı her kullanımdan sonra hemen temizlemenizi öneririz.
- Cihazı düzenli aralıklarla nemli bir bez ve az miktarda sıvı sabunla temizleyin. Deterjan veya solvent kullanmayın. Zira bu tür maddeler cihazın plastik parçalarını tahrip edebilir. Cihazın içine su girmemesine dikkat edin.

7.2 Kömür fırçalar

Aşırı kıvılcım oluştuğunda kömür fırçaların elektrikçi uzman personel tarafından kontrol edilmesini sağlayın.

Dikkat! Kömür fırçalar ancak elektrikçi uzman personel tarafından değiştirilmelidir.

7.3 Bakım

Cihazın içinde bakım gerektiren başka parçalar yoktur.

7.4 Yedek parça siparişi:

Yedek parça siparişinde aşağıda açıklanan bilgiler verilmelidir:

- Cihaz tipi
 - Cihazın ürün numarası
 - Cihazın kod numarası
 - Gerekli yedek parçanın yedek parça numarası
- Aktüel fiyatlar ve bilgiler için internet sitemiz: www.isc-gmbh.info

8. İmha ve Yeniden Değerlendirme

Cihaz, nakliyat hasarlarını önlemek amacıyla ambalaj içerisinde. Söz konusu ambalaj bir hammadde olduğundan yeniden kullanımı mümkündür veya hammadde geri kazanımına sevk edilmelidir. Cihaz ve aksesuarları, örneğin metal ve plastik gibi çeşitli malzemelerden oluşmaktadır. Bozuk parçaları özel atık olarak imha edin. Ürünü satın aldığınız mağazanıza veya belediyenize danışın!

⚠ Uzmanību!

Lietojot ierīces, jāievēro vairāki drošības pasākumi, lai novērstu savainojumus un zaudējumus. Tāpēc rūpīgi izlasiet šo lietošanas instrukciju. Saglabājiet to, lai šī informācija katrā laikā būtu Jūsu rīcībā. Gadījumā, ja ierīce jānodod citai personai, lūdzu, iedodiet līdz šai lietošanas instrukciju.

Mēs neuzņemamies nekādu atbildību par negadījumiem vai zaudējumiem, kas rodas, neievērojot šo instrukciju un drošības norādījumus.

1. Drošības norādījumi

Ar atbilstošajiem drošības norādījumiem iepazīstieties pievienotajā burtnīcīnā.



Uzmanību! Lāzerstarojums.
Neskatieties starā.
2. lāzera klase

**Achtung
Laserstrahlung
Nicht in den Strahl blicken!**

Laserspezifikation
nach EN 60825-1:1994+A2:2001+A1:2002
Laser Klasse 2 JG1H-650-5L
λ: 650 nm P: ≤ 5 mW

- Pasargājiet sevi un apkārtējo vidi no nelaimes gadījumiem, ievērojot piemērotus piesardzības pasākumus.
- Neskatieties ar neaizsargātām acīm tieši lāzera starā.
- Nekad tieši neskatieties stara trajektorijā.
- Nekad nevērsiet lāzera staru pret atstarojošām virsmām un personām vai dzīvniekiem. Arī lāzera stars ar mazu jaudu var radīt acu bojājumus.
- Uzmanību! Ja netiek ievērota šeit norādītā darba kārtība, var notikt bīstama staru ekspozīcija.
- Nekad neatveriet lāzera moduli.

2. Ierīces apraksts (1. attēls)

1. Lāzera ieslēgšanas/izslēgšanas slēdzis
2. Uzvelmēta skrūve apgriezīenu skaita regulēšanai
3. Fiksācijas poga
4. Ieslēgšanas/izslēgšanas slēdzis
5. Tikla vads
6. Iekšējā sešstūra atslēga
7. Skaidu nosūkšanas adapteris
8. Zāģa plātņu turētājs
9. Regulējama zāģēšanas pamatne
10. Svārsta gājiņa pārslēdzējs
11. Zāģēšanas pamatnes graduēta skala
12. Zāģa plātnes pozicionēšanas rullītis
13. Paralēlais atbalsts
14. Paralēlā atbalsta pārslēdzējs
15. Zāģa plātne
16. Zāģa plātnes stiprinājums
17. Aizsargs
18. Lāzers
19. Zāģēšanas pamatnes skrūve

3. Mērķim atbilstoša lietošana

Figūrīgais ir paredzēts kokmateriālu, melno metālu, krāsaino metālu un plastmasas zāģēšanai, izmantojot attiecīgo zāģa plātni.

Ierīci drīkst izmantot tikai paredzētajiem mērķiem. Ikviena lietošana, kas pārsniedz minētos mērķus, nav noteikumiem atbilstoša. Par visa veida bojājumiem vai savainojumiem ir atbildīgs lietotājs/operators, nevis ražotājs.

Lūdzam ņemt vērā to, ka mūsu ierīces atbilstoši priekšrakstam nav konstruētas profesionālai, amatnieciskai vai rūpnieciskai izmantošanai. Mēs neuzņemsimies nekādu garantiju, ja ierīce izmantota komerciālos, amatniecības vai rūpniecības uzņēmumos, kā arī tamlīdzīgos papilddarbos.

4. Tehniskie rādītāji

Tikla spriegums:	230 V – 50 Hz
Jaudas patēriņš:	750 W
Gājienu skaits:	800 – 3000 min ⁻¹
Gājienu augstums:	23 mm
Zāģēšanas dziļums kokmateriālā:	85 mm
Zāģēšanas dziļums plastmasā:	12 mm
Zāģēšanas dziļums melnajā metālā:	6 mm
Slīpais zāģējums:	līdz 45° (pa kreisi un pa labi)
Aizsardzības klase:	II / 
Trokšņa spiediena līmenis L _{PA} :	92 dB
Trokšņa jaudas līmenis L _{WA} :	106 dB
Vibrācija a _{nv} :	5,18 m/s ²
Svars:	2,6 kg
Lāzera klase:	2
Lāzera viļņa garums:	650 nm
Lāzera jauda:	≤ 5 mW

5. Pirms lietošanas sākuma

Pirms ierīces pieslēgšanas pārlicinieties, ka parametri uz datu plāksnītes sakrīt ar tikla parametriem.

Pirms ierīcei veikt kādus regulējumus, vienmēr atvienojiet tikla kontaktdakšu.

5.1. Aizsargs (2. attēls/17. poz.)

- Aizsargs (17) pasargā no kļūdainas pieskaršanās zāģa plātnei (15) un tomēr nodrošina zāģēšanas zonas redzamību.
- Zāģējumu izpildīšanas laikā aizsargam (17) vienmēr jābūt uzstādītam un nolaistam uz leju.
- Aizsargu (17) var atlocīt uz augšu, kā parādīts 2. attēlā.

5.2. Zāģa plātnes nomaiņa (3., 4. attēls/15. poz.)

Uzmanību!

- Jūs varat ievietot vai apmainīt zāģa plātnes, neizmantojot papildu instrumentus.
- Pirms ievietojat vai apmaināt zāģa plātņi, atvienojiet tikla kontaktdakšu.
- Novietojiet svārstu gājienu pārslēdzēju (10) pozīcijā 3.
- Zāģa plātnes zobi ir ļoti asi.
- Atlokiet uz augšu aizsargu (17) (sk. 5.1. punktu).

- Zāģa plātnes stiprinājumu (16) piespiediet pie ierīces un ievadiet zāģa plātņi (15) līdz galam tās stiprinājumā (16) (3. attēls). Zāģa plātnes zobiem jābūt vēršiem uz priekšu.
- Ļaujiet zāģa plātnes stiprinājumam (16) atslīdēt atpakaļ. Zāģa plātnei (15) jāatrodas tās pozicionēšanas rullītī (12) (4. attēls).
- Pārbaudiet, vai zāģa plātne (15) ir nostiprināta stiprinājumā.
- Zāģa plātņi izņemiet apgriezta kārtībā.

5.3. Paralēlā atbalsta montāža (5. attēls/13. poz.)

- Paralēlais atbalsts (13) ļauj izpildīt paralēlus zāģējumus.
- Palaidiet vaļīgāk abas fiksācijas skrūves (14), kas izvietotas uz zāģēšanas pamatnes (9).
- Paralēlo atbalstu (13) ievirziet zāģēšanas pamatnes vadīklās (9). Jūs varat ievietot paralēlo atbalstu (13) ierīces kreisajā vai labajā pusē.
- Vadīklu vienmēr ieregulējiet uz leju. Ar paralēlā atbalsta mērskalas (13) palīdzību nosakiet nepieciešamo attālumu un atkārtoti pievelciet fiksācijas skrūves (14).

5.4. Zāģēšanas pamatnes noregulēšana slīpo zāģējumu veikšanai (6., 7. attēls)

- Zāģēšanas pamatnes skrūvi (19) uz regulējamās zāģēšanas pamatnes (9) apakšdaļas palaidiet vaļīgāk ar iekšējā sešstūra atslēgu (6) (6. attēls).
- Zāģēšanas pamatni (9) mazliet paveliciet uz priekšu. Tad zāģēšanas pamatni ir iespējams noliekt līdz pat 45° leņķi uz kreiso vai labo pusi.
- Ja zāģēšanas pamatni (9) atkārtoti pavirzāt atpakaļ, tad šī funkcija darbojas tikai attiecīgi fiksācijas pozīcijās 0°, 15°, 30° un 45° leņķi, kas ir atzīmētas uz zāģēšanas pamatnes graduētās skalas (11) (7. attēls). Novietojiet zāģēšanas pamatni atbilstošā pozīcijā un pievelciet zāģēšanas pamatnes skrūvi (19).
- Zāģēšanas pamatni (9) var arī uzreiz noregulēt atbilstoši citam leņķa lielumam. Šim nolūkam paveliciet uz priekšu zāģēšanas pamatni (19), noregulējiet nepieciešamo leņķi un atkārtoti pievelciet zāģēšanas pamatnes skrūvi (19).

5.5. Skaidu nosūkšanas adapteris (8. attēls/7. poz.)

- Pievienojiet finierzāģa skaidu nosūkšanas adapteri (7) pie putekļsūcēja. Tādējādi putekļi tiks optimāli nosūkti no detaļas. Priekšrocības: jūs saudzēsiet gan ierīci, gan savu veselību. Turklāt jūsu darba vieta paliek tīra un droša.
- Putekļi, kas rodas darba laikā, var būt bīstami. Lūdzu, ievērojiet drošības norādījumus.
- Ievietojiet adapteri (7), kā parādīts 8. attēlā. Adapterim (7) ir dzirdami jānofiksējas, lai tas

stingri iestiprinātos zāgēšanas pamatnē (9).
Slīpajiem zāgējumiem nav iespējams izmantot skaidu nosūkšanas adapteri (7).

- Uzvelciet putekļsūcēja iesūkšanas šļūteni uz adaptera atveres (7). Uzmaniet, lai ierīču savienojumi būtu gaisa necaurlaidīgi.

5.6. Zāga plātņu turētājs (8. attēls/8. poz.)

Uz figūr-zāga atrodas zāga plātņu turētājs (8). To var noņemt no ierīces. Šim nolūkam turētājs jāatvirza uz aizmuguri. Lai nostiprinātu turētāju (8), ievietojiet to atbilstošajās vadīklās un pēc tam pārvirziet uz priekšu.

6. Lietošana

6.1. Ieslēgšanas/izslēgšanas slēdzis (9. attēls/4. poz.)

Ieslēgšana:

piespiediet ieslēgšanas/izslēgšanas slēdzi.

Izslēgšana:

atļaidiet ieslēgšanas/izslēgšanas slēdzi.

6.2. Fiksācijas poga (9. attēls/3. poz.)

Ar fiksācijas pogu (3) var nofiksēt ieslēgšanas/izslēgšanas slēdzi (4) darbības laikā. Lai to izdarītu, nospiediet ieslēgšanas/izslēgšanas slēdzi (4), un pārvirziet fiksācijas pogu (3) uz kreiso vai labo pusi. Lai ierīci izslēgtu, ar īsu kustību piespiediet ieslēgšanas/izslēgšanas slēdzi (4).

6.3. Elektroniskā apgriezienu skaita iepriekšēja izvēle (10. attēls/2. poz.)

Ar apgriezienu skaita regulatoru var iepriekš noregulēt nepieciešamo apgriezienu skaitu. Grieziet regulatoru PLUSA virzienā, lai palielinātu apgriezienu skaitu, un MĪNUSA virzienā, lai to samazinātu.

Gājienu skaits ir atkarīgs no attiecīgā materiāla un darba apstākļiem.

Zāgēšanas ātruma vispārīgie noteikumi ir spēkā arī šajā gadījumā.

Izmantojot smalkas zāga plātnes, vispārīgā kārtā varat strādāt ar lielāku skaitu gājienu; rupjākām zāga plātnēm nepieciešams mazāks ātrums.

Pozīcija 1-2 = mazs gājienu skaits (tēraudam);

Pozīcija 3-4 = vidējs gājienu skaits (tēraudam, mīkstumam, plastmasai);

Pozīcija 5-6 = liels gājienu skaits (mīkstai koksnei, cietai koksnei, mīkstumam, plastmasai).

6.4. Svārsta gājienu regulēšana (11. attēls/10. poz.)

- Ar svārsta gājienu pārslēdzēju (10) var regulēt zāga plātnes (15) svārstkustības spēku.
- Jūs varat pielāgot zāgēšanas ātrumu, ražīgumu un šķērsgriezumu apstrādājamajai detaļai.

Novietojiet svārsta gājienu pārslēdzēju (10) kādā no minētajām pozīcijām:

Pozīcija 0 = svārstkustība nenotiek;

Materiāls: gumija, keramika, alumīnijs, tērauds;

Piezīme: smalkām un tīrām zāgēšanas malām, plāniem materiāliem (piemēram, skārdam) un cietiem materiāliem.

Pozīcija 1 = neliela svārstkustība;

Materiāls: plastmasa, koksne, alumīnijs;

Piezīme: cietiem materiāliem.

Pozīcija 2 = vidēja svārstkustība;

Materiāls: koksne.

Pozīcija 3 = liela svārstkustība;

Materiāls: koksne;

Piezīme: mīkstiem materiāliem un zāgēšanai šķiedru virzienā.

Vislabākā apgriezienu skaita regulējuma un svārsta gājienu regulējuma kombinācija ir atkarīga no apstrādājamā materiāla. Mēs iesakām noteikt ideālo regulējumu, vienmēr veicot izmēģinājuma zāgējumu brāķētai detaļai.

6.5. Lāzers (12. attēls/18. poz.)

Figūr-zāģis ir aprīkots ar lāzeru (18), kas zāģējumu projicē uz detaļas ar līnijas palīdzību. Lāzeru (18) var ieslēgt vai izslēgt ar lāzera ieslēgšanas/izslēgšanas slēdzi (1).

6.6. Zāģējumu izpildīšana

- Nodrošiniet, lai ieslēgšanas/izslēgšanas slēdzis (4) nebūtu iespiests. Tikai tad savienojiet tīkla kontaktdakšu ar piemērotu kontaktlīdzi.
- Ieslēdziet figūr-zāģi tikai tad, kad ir ievietota zāģa plātne.
- Izmantojiet tikai nevainojamas zāģa plātnes. Nekavējoties nomainiet neasas, saliekas vai ieplaisājušas plātnes.
- Novietojiet zāģēšanas pēdu plakani uz apstrādājamās detaļas. Ieslēdziet figūr-zāģi.
- Ļaujiet zāģa plātnei sākt darboties, līdz tā sasniedz pilnu ātrumu. Tad lēnām vadiet zāģa plātni gar zāģējuma līniju. Turklāt tikai mazliet spiediet uz zāģa plātni.
- Zāģējot metālu, zāģējuma līniju vajadzētu izziest ar piemērotu dzesēšanas līdzekli.

6.7. Zonu izzāģēšana (13. attēls)

Izzāģējamajā zonā ar urbjašinu izurbiet pietiekami lielu caurumu. Ievadiet tajā zāģa plātni un sāciet izzāģēt nepieciešamo zonu.

6.8. Paralēlu zāģējumu izpildīšana

- Uztādiat un atbilstoši neregulējiet paralēlo atbalstu (sk. 5.3. punktu).
- Ievērojiet 6.6. punktā minētos norādījumus.
- Izpildiet zāģējumu, kā parādīts 14. attēlā.

6.9. Slīpais zāģējums

- Atbilstoši neregulējiet leņķi uz zāģēšanas pamatnes (sk. 5.4. punktu).
- Ievērojiet 6.6. punktā minētos norādījumus.
- Izpildiet zāģējumu, kā parādīts 15. attēlā.

7. Tīrīšana, apkope un rezerves daļu pasūtīšana

Pirms visiem tīrīšanas darbiem atvienojiet kontaktdakšu.

7.1 Tīrīšana

- Uzturiet aizsargmehānismus, gaisa spraugas un motora korpusu maksimāli tīrus no putekļiem un netīrumiem. Norīvējiet ierīci ar tīru lupatu vai nopūtiet to ar zema spiediena gaisu.
- Mēs iesakām tīrīt ierīci tieši pēc katras lietošanas.
- Regulāri tīriet ierīci ar mitru lupatu un mazliet šķīdrajām ziepēm. Nelietojiet tīrīšanas līdzekļus vai šķīdinātājus, kas varētu bojāt ierīces plastmasas detaļas. Uzmaniet, lai ierīces iekšpusē neiekļūtu ūdens.
- Uzturiet tīrus nosūkšanas caurumus orbitālo kustību plāksnē.
- Ja ierīcei radies kāds bojājums, neskatoties uz rūpīgajām ražošanas un pārbaudes metodēm, tās remonts jāveic speciālistam.

7.2 Ogļu sukas

Pārmērīgas dzirksteļošanas gadījumā ogļu sukas jāpārbauda kvalificētam elektriķim. Uzmanību! Ogļu sukas drīkst nomainīt tikai kvalificēts elektriķis.

7.3 Apkope

Ierīces iekšpusē neatrodas nekādas citas detaļas, kurām būtu jāveic apkope.

7.4 Rezerves daļu pasūtīšana

Pasūtot rezerves daļas, jānorāda šāda informācija:

- ierīces tips,
 - ierīces artikula numurs,
 - ierīces identifikācijas numurs,
 - nepieciešamās rezerves daļas numurs.
- Pašreizējās cenas un informāciju var atrast www.isc-gmbh.info

8. Pārstrāde un atkārtota izmantošana

Ierīce atrodas iepakojumā, lai izvairītos no transportēšanas bojājumiem. Šis iepakojums ir izejmateriāls un līdz ar to ir izmantojams otrreiz vai var tikt atgriezts izejvielu aprītē.

Ierīce un tā piederumi sastāv no dažādiem materiāliem, piem., metāla un plastmasas. Nododiet defektīvās detaļas īpašo atkritumu pārstrādei. Jautājiet specializētā veikalā vai pašvaldībā!

△ Figyelem!

A készülékek használatánál be kell tartani egy pár biztonsági intézkedéseket, azért hogy sérüléseket és károkat megakadályozzon. Olvassa ezért ezt a használati utasítást alaposan át. Őrizze jól meg, azért hogy mindenkor rendelkezésére álljonak az információk. Ha átadná más személyeknek a készüléket, akkor kézbesítseki vele ezt a használati utasítást is.

Nem vállalunk felelőséget olyan balesetekért és károkért, amelyek ennek az utasításnak és a biztonsági utasításoknak a figyelmen hagyása által keletkeznek.

1. Biztonsági utasítások

A megfelelő biztonsági utasítások a mellékelt füzetecskében találhatók.



Figyelem: Lézersugárzás
Ne nézzen a sugárba
Lézerosztály 2

**Achtung
Laserstrahlung
Nicht in den Strahl blicken!**

Laserspezifikation
nach EN 60825-1:1994+A2:2001+A1:2002
Laser Klasse 2 JG1H-650-5L
λ: 650 nm P: ≤ 5 mW

Megfelelő óvintézkedések alkalmazásával védje magát és a környezetét a balesetveszélyektől.

- Ne tekintsen védtelen szemekkel közvetlenül a lézersugárba.
- Ne tekintsen sohasem közvetlenül a sugárzásba.
- Sohasem irányítsa a lézersugarat visszaverő felületekre és személyekre illetve állatokra. Egy kis teljesítményű lézersugár is tud a szemén károkat okozni.
- Vigyázat - ha az itt megadott eljárási módtól eltér, akkor ez egy veszélyes sugárzási expozícióhoz vezethet.
- A lézermodult sohasem kinyitni.

2. A készülék leírása (1-es kép)

1. Be- / Kikapcsoló lézer
2. Recézett fejű csavar a fordulatszám szabályozásra
3. Rögzítógomb
4. Be- / Kikapcsoló
5. Hálózati kábel
6. Belső hatlapú kulcs
7. Adapter a forgácselszíváshoz
8. Tartó a fűrészlapoknak
9. Elállítható fűrészszaru
10. Átkapcsoló az ingalökethez
11. Fogskála a fűrészszarunak
12. Vezető görgő
13. Párhuzamos ütköző
14. Rögzítőcsavar a párhuzamos ütközőhöz
15. Fűrészlap
16. Fűrészlapfelvevő
17. Védőburkolat
18. Lézer
19. Csavar a fűrészszaruhoz

3. Rendeltetésszerű használat

A szúrófűrész a megfelelő fűrészlap használatával fa, vas, színesfém és műanyagok fűrészelésére van előrelátva.

A gépet csak rendeltetése szerint szabad használni. Ezt túlhaladó bármilyen használat, nem számít rendeltetésszerűnek. Ebből adódó bármilyen kárért vagy bármilyen fajta sérülésért a használó ill. a kezelő felelős és nem a gyártó.

Kérjük vegye figyelembe, hogy a készülékeink a meghatározásuk szerint nem kisipari, kézműipari vagy ipari üzemek területén történő bevetésre lettek tervezve. Ezért a nem vállalunk szavatosságot, ha a készülék kisipari, kézműipari vagy ipari üzemek területén valamint egyenértékű tevékenységek területén van használva.

4. Technikai adatok

Feszültség rendszer:	230 V ~ 50 Hz
Teljesítményfelvétel:	750 W
Löketszám:	800 - 3000 / perc
Löketsmagasság:	23 mm
Vágásmélység fa:	85 mm
Vágásmélység műanyag:	12 mm
Vágásmélység vas:	6 mm
Sarokvágás:	45° -ig (jobbra és balra)
Hangnyomásmérték L_{pA} :	92 dB
Hangtelyesítménymérték L_{WA} :	106 dB
Vibrálás a_{hv}	5,18 m/s ²
Védőizolálva	II / 
Súly	2,6 kg
Lézerosztály	2
Hullámhossz, lézer	650 nm
Teljesítmény, lézer	≤ 5 mW

5. Beüzemeltetés előtt

Győződjön meg a rákapcsolás előtt arról, hogy a típusablán megadott adatok megegyeznek a hálózati adatokkal.

Húzza mindig ki a hálózati csatlakozót, mielőtt beállításokat végezne el a készüléken.

5.1 Védőburkolat (2-es kép/poz. 17)

- A védőburkolat (17) véd a fűrészlap (15) véletlenül megérintése elől és mégis engedélyezi a vágásrésztelre levő tekintést.
- A vágások elvégzésénél a védőburkolatnak (17) mindig fel kell szerelve és lehajtva kell lennie.
- A védőburkolatot (17) a 2-es ábrán mutatottak szerint fel lehet hajtani.

5.2 Fűrészlapcsere (képek 3-tól – 4-ig/poz. 15)

Figyelem!

- A fűrészlapok betétele vagy kicserélése minden további szerszám használata nélkül lehetséges.
- Húzza ki a hálózati csatlakozót mielőtt betenné vagy kicserélné a fűrészlapot.
- Az ingalöket (10) átkapcsolót a 3-as pozícióra állítani.
- A fűrészlap fogai nagyon élesek.
- Felhajtani a védőburkolatot (17) (lásd az 5.1-es pontot).

- A fűrészlap (16) felvevőt a készülék irányába nyomni és a fűrészlapot (15) ütközésig a fűrészlapfelvevőbe (16) vezetni (3-as kép). A fűrészlapfogazatnak előre kell mutatnia.
- Ismét vissza csusztatni a fűrészlap (16) felvevőt. A fűrészlapnak (15) a vezetőgörgőben (12) kell fekdünie (4-es kép).
- Ellenőrizze le, hogy a fűrészlap (15) feszesen fekszik e a felvevőben.
- A fűrészlap eltávolítása az ellenkező sorrendben történik.

5.3 A párhuzamos ütköző felszerelése (5-ös kép/poz. 13)

- A párhuzamosütköző (13) a párhuzamos vágások kivetelezést engedélyezi.
- Erressze meg a fűrészszarun (9) levő két rögzítőcsavart (14).
- Most betolni a párhuzamosütközőt (13) a fűrészszaru (9) horonyába. A párhuzamos ütközőt (13) a készüléknek úgy a bal mint a jobb oldalán lehet használni.
- A vezetőléceket mindig lefelé kiigazítani. Határozza meg a párhuzamos ütköző (13) mérőskálájának a segítségével a szüksége távolságot és húzza ismét meg a rögzítőcsavarokat (14).

5.4 A fűrészszaru beállítása sarkalóvágásokhoz (képek 6-tól – 7-ig)

- A belső hatlapú kulccsal (6) meglazítani az elállítható fűrészszaru (9) alján található csavart a fűrészszaruhoz (19) (6-os kép).
- A fűrészszarut (9) enyhén előre húzni. Most a fűrészszarut 45°-ig balra vagy jobbra meg lehet dönteni.
- Ha a fűrészszaru (9) ismét hátra lesz tolvá, akkor ez csak a 0°-ban, 15°-ban, 30°-ban és 45°-ban levő egyes reteszelésekben működik, amelyek a fűrészszaru (11) fogskáláján meg vannak jelölve (7-es kép). A megfelelő pozícióba tenni a fűrészszarut és meghúzni a fűrészszaru (9) csavarját.
- De a fűrészszarut (9) minden további nélkül más szög mértékre is be lehet állítani. Ehhez a fűrészszarut (19) előre húzni, beállítani a kívánt szögletet és ismét meghúzni a fűrészszaru (19) csavarját.

5.5 Adapter a forgácselszíváshoz (8-as kép/poz. 7)

- Csatlakoztassa a szűrőfűrész a forgácselszívási (7) adapterrel egy porszívóra rá. Ezáltal a munkadarabon egy optimális porelszívást ér el. Előnyök: Úgy a készülékét mint az egészségét kiméli. A munkaköre tiszta és biztos marad.

- A munkánál keletkező por veszélyes lehet. Kérjük vegye ehhez figyelembe a biztonsági utasításokat.
- Az adaptert (7) a 8-as ábrán mutatottak szerint betenni. Az adapternek (7) hallhatóan be kell reteszelnie, úgy hogy feszesen üjön a fűrészaruban (9). Sarkaló vágásoknál nem lehet használni az adaptert a forgácselvezéshez (7).
- Dugja a porfelszívó szivótömlőjét az adapter (7) nyílására. Ügyeljen a készülékek légmentes csatlakozására.

5.6 Tartó a fűrészlapokhoz (8-as kép/poz. 8)

A szűrőfűrészen egy tartó található a fűrészlapoknak (8). Ezt a tartót el lehet távolítani a gépről. Ahhoz hátrahúzni a tartót. A tartó felerősítéséhez (8) dugja azt a megfelelő vezetőkbe és tolja azután a tartót előre.

6. Kezelés

6.1 Be-/ kikapcsoló (9-es kép/poz. 4)

Bekapcsolni:

Be- / Kikapcsolót nyomni

Kikapcsolni:

Be- / Kikapcsolót elengedni

6.2 Rögzítőgomb (9-es kép/poz. 3)

A rögzítőgombbal (3) lehet a be-/kikapcsolót (4) üzemben arretálni. Az arretáláshoz üzemetelni a be-/kikapcsolót (4) és a rögzítőgombot (3) vagy balra vagy jobbra tolni. A kikapcsoláshoz röviden benyomni a be-/kikapcsolót (4).

6.3 A fordulatszám elektronikus előleges kiválasztása (10-es kép/poz. 2)

A fordulatszám szabályozóval lehet a kívánt fordulatszámot előre beállítani. A fordulatszám növeléséhez csavarja a fordulatszám szabályozót a PLUS-irányba, a fordulatszám csökkentéséhez csavarja a fordulatszám szabályozót a MINUS-irányba. A megfelelő löketség az egyes munkaanyagtól és a munkafeltételektől függ. Itt is érvényesek a forgácsleszedő munkánál, a vágássebességgel kapcsolatos általános szabályok.

Finom fűrészlapoknál általában magasabb löketszámmal tud dolgozni; durvább fűrészlapok egy alacsonyabb sebességet követelnek.

Pozíció 1-2 = alacsony löketség (acélhoz)

Pozíció 3-4 = közepes löketség (acélhoz, puhafémhez, műanyaghoz)

Pozíció 5-6 = magas löketség (puha fához, kemény fához, puhafémhez, műanyaghoz)

6.4 Ingalöket beállítása (11-es kép/poz. 10)

- Az ingalöketre (10) való átkapcsolónál lehet a fűrészlapnak (15) a löketnél ingamozgás erősségét beállítani.
- A megmunkálendő munkadarabhoz hozzá lehet illeszteni a vágássebességet, vágásteljesítményt és vágásképet.

Az ingalöket (10) átkapcsolót a következő állások egyikére állítani:

Pozíció 0 = lengés nélkül

Anyag: Gumi, kerámia, alumínium, acél

Megjegyzés: Finom és tiszta vágásszélekhez, vékony anyagokhoz (mint például pléh) és kemény anyagokhoz.

Pozíció 1 = ingamozgás nélkül

Anyag: Műanyag, fa, alumínium

Megjegyzés: Kemény anyagokhoz

Pozíció 2 = közepes ingamozgás

Anyag: Fa

Pozíció 3 = nagy ingamozgás

Anyag: Fa

Megjegyzés: Puha anyagokhoz és a fűrészeléshez a rostsálirányba

A legjobb fordulatszám- és ingalöketbeállítás kombinációja a megmunkálendő anyagtól függ. Ajánljuk az ideális beállítást mindig egy hulladékdarabon történő próbavágás által kipróbálni.

6.5 Lézer (12-es kép/poz. 18)

A szűrőfűrész egy lézerrel (18) van felszerelve, amely a vágás lefolyását a munkadarabra való vetített vonal által jelzi. A lézert (18) a lézer be-/kikapcsoló (1) által lehet be- illetve kikapcsolni.

6.6 A vágások elvégzése

- Biztosítsa, hogy a be-/kikapcsoló (4) nincs benyomva. Csak azután csatlakoztassa a hálózati csatlakozót egy megfelelő dugaszoló aljzatba.
- Csak most kapcsolja be a szűrőfűrészt a betett fűrészlappal.
- Csak kifogástalan fűrészlapokat használni. Tompa, elgörbült vagy repedezett fűrészlapokat azonnal cserélje ki.
- A fűrészlábat laposan a megmunkálendő munkadarabra helyezni. Kapcsolja be a szűrőfűrészt.
- Hagyja a fűrészlapot addig beindulni, amíg a teljes sebességet el nem érte. Vezesse azután a

fűrészlapot a vágásvonal mentén. Ennél csak egy enyhe nyomást gyakorolni a fűrészlapra.

- Fém fűrészelésénél a vágásvonalat egy megfelelő hűtőszerszerrel meg kellene kenni.

6.7 Részek kifűrészelése (13-as kép)

Fúrjon egy fűrőgéppel a kifűrészelendő részen belül egy elegendő nagy lyukat. Vezesse a fűrészlapot a lyukba be és kezdje el a kívánt részleg kifűrészelését.

6.8 Párhuzamos vágások elvégzése

- Felszerelni a párhuzamos ütközőt és megfelelően juszitrozni (lásd az 5.3-as pontot).
- Figyelembe venni a 6.6-os pont utasításait.
- A 14-es képen mutatottak szerint elvégezni a vágást.

6.9 Sarkalóvágások

- Megfelelően beállítani a fűrészszarun a szögletet (lásd az 5.4-es pontot)
- Figyelembe venni a 6.6-os pont utasításait.
- A 15-ös képen mutatottak szerint elvégezni a vágást.

7. Tisztítás, karbantartás és pótalkatrészmegrendelés

Tisztítási munkák előtt húzza ki a hálózati csatlakozót.

7.1 Tisztítás

- Tartsa a védőberendezéseket, szellőztető nyílásokat és a gépházat annyira por és piszokmentesen, amennyire csak lehet. Dörzsölje le a készüléket egy tiszta posztóval le vagy pedig fújja ki sűrített levegővel, alacsony nyomás alatt.
- Mi azt ajánljuk, hogy a készüléket direkt minden használat után kitisztítani.
- Tisztítsa meg a készüléket rendszeresen egy nedves posztóval és egy kevés kenőszappannal. Ne használjon tisztító és oldó szereket; ezek megtámadhatják a készülék műanyagrészeit. Ügyeljen arra, hogy ne jusson víz a készülék belsejébe.

7.2 Szénkefék

Túlságos szikraképződés esetén, ellenőriztesse le a szénkeféket egy villamossági szakember által. Figyelem! A szénkeféket csak egy villamossági szakember cserélheti ki.

7.3 Karbantartás

A készülék belsejében nem található további karbantartandó rész.

7.4 A pótalkatrész megrendelése:

A pótalkatrészek megrendelésénél a következő adatokat kell megadni

- A készülék típusát
- A készülék cikkszámát
- A készülék ident-számát
- A szükséges pótalkatrész pótalkatrész-számát

Aktuális árak és információk a www.isc-gmbh.info alatt találhatóak.

8. Megsemmisítés és újrahasznosítás

A szállítási károk megakadályozásához a készülék egy csomagolásban található. Ez a csomagolás nyersanyag és ezáltal ismét felhasználható vagy pedig visszavezethető a nyersanyag körforgáshoz. A szállítási és annak a tartozékai különböző anyagokból állnak, mint például fém és műanyagok. A defekt alkatrészeket vigye a különhulladék megsemmisítéshez. Érdeklődjön utána a szaküzletben vagy a községi közigazgatásnál!

△ OBS!

Når man bruker maskiner, må en del sikkerhetsregler overholdes for å forhindre personskader og materielle skader. Les derfor nøye igjennom denne bruksanvisningen.

Ta godt vare på bruksanvisningen, slik at du til enhver tid har informasjonen til rådighet. Dersom du gir maskinen videre til en annen person, må du også sørge for å levere bruksanvisningen sammen med maskinen.

Vi påtar oss intet ansvar for ulykker eller skader som måtte oppstå fordi denne bruksanvisningen og sikkerhetsinstruksene ikke blir fulgt.

1. Sikkerhetsinstruksjoner

Du finner de aktuelle sikkerhetsinstruksene i de vedlagte heftene.



OBS: Laserstråler
Ikke se mot lysstrålen
Laserklasse 2

**Achtung
Laserstrahlung
Nicht in den Strahl blicken!**

Laserspezifikation
nach EN 60825-1:1994+A2:2001+A1:2002
Laser Klasse 2 JG1H-650-5L
λ: 650 nm P: ≤ 5 mW

- Beskytt deg og dine omgivelser ved å iverksette egnede forsiktighetstiltak for å forebygge ulykker.
- Ikke se direkte inn i laserstrålen uten øyebeskyttelse.
- Se aldri direkte inn i strålekanalen.
- Du må aldri rette laserstrålen på reflekterende overflater, personer eller dyr. Selv en laserstråle med lav effekt kan forårsake skader på øyet.
- Forsiktig - dersom det benyttes andre fremgangsmåter enn de som er angitt her, kan det føre til farlig eksponering overfor laserstråler.
- Du må aldri åpne lasermodulen.

2. Beskrivelse av maskinen (figur 1)

1. PÅ/AV-bryter for laser
2. Fingerskrue for regulering av turtall
3. Låseknapp
4. PÅ/AV-bryter
5. Nettkabel
6. Unbrakonøkkel
7. Adapter for sponavsug
8. Holder for sagblader
9. Regulerbar fotplate
10. Vendebrøyer for pendelbevegelse
11. Gradskala for fotplate
12. Styreullev
13. Parallellanlegg
14. Fastspenningskrue for parallellanlegg
15. Sagblad
16. Sagbladfeste
17. Beskyttelsesdeksel
18. Laser
19. Skrue for fotplate

3. Forskriftsmessig bruk

Stikksagen er beregnet på saging av tre, jern, jernfrie metaller og kunststoffer ved hjelp av passende sagblad.

Maskinen skal kun brukes til arbeider den er beregnet på. All annen bruk som går ut over dette blir regnet for å være ikke-forskriftsmessig. Produsenten påtar seg intet ansvar for noen form for materielle skader eller personskader som måtte resultere av slik bruk. For slike skader er ene og alene brukeren/maskinpasseren ansvarlig.

Vær oppmerksom på at våre maskiner ikke er konstruert for bruk innen næringsliv, håndverk eller industriell bruk. Slik bruk er ikke forskriftsmessig. Vi gir ingen garanti dersom maskinen brukes i næringslivet, håndverks- eller industribedrifter, eller blir brukt til arbeider som kan limestilles med en slik bruk.

4. Tekniske data

Nettspenning:	230 V ~ 50 Hz
Opptatt effekt:	750 W
Slaghastighet:	800 - 3.000 min ⁻¹
Slaghøyde:	23 mm
Skjæredybde tre:	85 mm
Skjæredybde kunststoff:	12 mm
Skjæredybde jern:	6 mm
Gjæringssnitt:	inntil 45° (venstre og høyre side)
Sikkerhetsklasse:	II / 
Lydtryknivå L _{pA} :	92 dB
Lydeffektnivå L _{WA} :	106 dB
Vibrasjon a _{hw} :	5,18 m/s ²
Vekt:	2,6 kg
Laserklasse:	2
Bølgelengde laser:	650 nm
Effekt laser:	≤ 5 mW

5. Før maskinen tas i bruk

Før du tilkople maskinen, må du kontrollere at opplysningene på merkeplaten stemmer overens med tilsvarende opplysninger for nettet.

Trekk alltid ut nettpluggen før du utfører innstillinger på maskinen.

5.1 Beskyttelsesdeksel (figur 2/pos. 17)

- Beskyttelsesdekslet (17) beskytter for utilsiktet berøring av sagbladet (15), men tillatter likevel at man kan holde øye med skjæreoområdet.
- Beskyttelsesdekslet (17) må alltid være montert og felt ned når det utføres skjæring.
- Beskyttelsesdekslet (17) kan vippe opp som vist på figur 2.

5.2 Skifte sagblad (figur 3-4/pos. 15)

OBS!

- Du kan monter eller skifte ut sagblader uten å benytte annet verktøy.
- Trekk ut nettpluggen før du monterer eller skifter ut et sagblad.
- Sett vendebytteren for pendelbevegelse (10) i posisjon 3.
- Sagbladets tenner er svært skarpe.
- Vipp opp beskyttelsesdekslet (17) (se punkt 5.1).

- Press festet for sagbladet (16) bakover mot maskinen og før sagbladet (15) inn i sagbladfestet (16) til stopp (figur 3). Sagbladtennene må peke framover.
- La festet for sagbladet (16) gli tilbake igjen. Sagbladet (15) må sitte i styrerullen (12) (figur 4).
- Kontroller om sagbladet (15) sitter fast i sagbladfestet.
- Demonteringen av sagbladet utføres i motsatt rekkefølge.

5.3 Montering av parallellanlegget (figur 5/pos. 13)

- Parallellanlegget (13) gjør deg i stand til å utføre parallelle skjæringer.
- Løsne de to fastspenningsskruene (14) som er plassert på fotplaten (9).
- Skyv deretter parallellanlegget (13) inn i føringene på fotplaten (9). Du kan montere parallellanlegget (13) på både venstre og høyre side av maskinen.
- Styrelisten skal alltid innrettes mot undersiden. Fastsett den nødvendige avstanden ved hjelp av parallellanleggets (13) måleskala og trekk fastspenningsskruene (14) til igjen.

5.4 Innstilling av fotplaten for gjæringssnitt (figur 6-7)

- Løsne skruen for fotplaten (19) på undersiden av den regulerbare fotplaten (9) ved hjelp av unbrakonøkkel (6) (figur 6).
- Trekk fotplaten (9) lett framover. Fotplaten kan nå settes i en vinkel på inntil 45° mot venstre eller mot høyre.
- Dersom nå fotplaten (9) skyves bakover igjen, så fungerer dette bare i de låseshakkene som befinner seg ved 0°, 15°, 30° og 45°. Disse er avmerket på gradskalaen for fotplaten (11) (figur 7). Sett fotplaten i korrekt posisjon og trekk til skruen for fotplaten (19).
- Fotplaten (9) kan imidlertid også uten videre stilles inn på et annet vinkel mål. Trekk i denne forbindelse fotplaten (19) framover, still inn ønsket vinkel og trekk til igjen skruen for fotplaten (19).

5.5 Adapter for sponavsug (figur 8/pos. 7)

- Kople stikksagen til en støvsuger med adapteren for sponavsug (7). Dermed oppnår du en optimal avsuging av støv fra arbeidsstykket. Fordelene: Du skåner både maskinen og din egen helse. Arbeidsområdet ditt holdes rent og trygt.
- Støv som oppstår under arbeidet, kan være farlig. Overhold i denne forbindelse sikkerhetsinstruksene.

- Monter adapteren (7) som vist i figur 8. Adapteren (7) må gå hørbart i lås, slik at den sitter forsvarlig fast i fotplaten (9). Ved gjæringssnitt kan adapteren for sponavsug (7) ikke benyttes.
- Stikk sugeslangen til støvsugeren inn på åpningen på adapteren (7). Pass på at maskinene forbindes lufttett med hverandre.

5.6 Holder for sagblader (figur 8/pos. 8)

På stikksagen befinner det seg en holder for sagblader (8). Denne holderen kan demonteres fra maskinen. Skyv i denne forbindelse holderen bakover. For å feste holderen (8) må du stikke den inn i de hertil tiltenkte føringene og deretter skyve holderen framover.

6. Betjening

6.1 PÅ/AV-bryter (figur 9/pos. 4)

Slå på:

Trykk PÅ/AV-bryteren

Slå av:

Slipp løs PÅ/AV-bryteren

6.2 Fastspenningsknapp (figur 9/pos. 3)

PÅ/AV-bryteren (4) kan låses med fastspenningsknappen (3) under drift. Trykk på fastspenningsknappen (4) for å aktivere sperren og skyv fastspenningsknappen (3) mot venstre eller høyre. Trykk PÅ/AV-bryteren (4) kort inn for å deaktivere.

6.3 Elektronisk forhåndsinnstilling av turtallet (figur 10/pos. 2)

Ønsket turtall kan forhåndsinnstilles med turtallsregulatoren. Drei turtallsregulatoren i PLUS-retningen for å øke turtallet. Drei turtallsregulatoren i MINUS-retningen for å redusere turtallet. Hvilket slagttall som er egnet, vil variere alt etter aktuelt materiale og arbeidsforhold.

De allmenne reglene for skjærehastighet under avspenningarbeid gjelder også her. Med finer sagblader kan du generelt arbeide med høyere slagttall; større sagblader krever lavere hastigheter.

Posisjon 1-2 = lavt slagttall (for stål)

Posisjon 3-4 = middels slagttall (for stål, bløttmetall, kunststoff)

Posisjon 5-6 = høyt slagttall (for mykt tre, hardtre, bløttmetall, kunststoff)

6.4 Stille inn pendelbevegelsen (figur 11/pos. 10)

- På vendebryteren for pendelbevegelsen (10) kan styrken på sagbladets (15) pendelbevegelse under slaget stilles inn.
- Du kan tilpasse skjærehastighet, skjæreytelse og snittbilde til det arbeidsstykket som du skal arbeide med.

Sett vendebryteren for pendelbevegelse (10) i en av posisjonene nedenfor:

Posisjon 0 = ingen pendelbevegelse

Materiale: Gummi, keramikk, aluminium, stål

Anmerkning: For fine og rene skjærekanter, tynne materialer (f.eks. blikkplater) og harde materialer.

Posisjon 1 = liten pendelbevegelse

Materiale: Kunststoff, tre, aluminium

Anmerkning: For harde materialer

Posisjon 2 = middels pendelbevegelse

Materiale: Tre

Posisjon 3 = stor pendelbevegelse

Materiale: Tre

Anmerkning: For myke materialer og saging i fiberretningen

Den beste kombinasjonen av turtalls- og pendelbevegelsesinnstilling avhenger av det materialet som det arbeides med. Vi anbefaler å finne fram til en ideell innstilling ved hjelp av en prøvesaging på et restestykke som skal kasseres.

6.5 Laser (figur 12/pos. 18)

Stikksagen er utstyrt med laser (18). Denne projiserer sageforløpet på arbeidsstykket ved hjelp av en linje. Laseren (18) kan slås på eller av med PÅ/AV-bryteren for laseren (1).

6.6 Utføring av saginger

- Kontroller at PÅ/AV-bryteren (4) ikke er trykket inn. Først deretter kan du kople nettpluggen til en egnet stikkontakt.
- Du må bare starte stikksagen når det er montert sagblad i den.
- Bruk bare forskriftsmessige sagblader uten skader. Skift umiddelbart ut sløve, bøyde sagblader eller sagblader med sprekker.
- Plasser fotplaten flatt på arbeidsstykket som skal bearbeides. Slå stikksagen på.
- La sagbladet gå ubelastet til det har kommet opp i full hastighet. Før deretter sagbladet sakte langs skjærelinjen. Utøv i denne forbindelse bare lett trykk på sagbladet.
- Under saging i metall bør skjærelinjen smøres med et egnet kjølemiddel.

6.7 Sage ut områder (figur 13)

Bør et tilstrekkelig stort hull med en boremaskin innenfor det området som skal sages ut. Før sagbladet inn i dette hullet og begynn utsagingen av det ønskede området.

6.8 Utføring av parallellskjæringer

- Monter parallellanlegget og juster det i samsvar med ønsket resultat (se punkt 5.3).
- Følg instruksjonene i punkt 6.6.
- Utfør sagingen som vist på figur 14.

6.9 Gjæringsnitt

- Still inn vinkelen på fotplaten tilsvarende (se punkt 5.4)
- Følg instruksjonene i punkt 6.6.
- Utfør sagingen som vist på figur 15.

7. Rengjøring, vedlikehold og bestilling av reservedeler

Trekk alltid ut nettpluggen når det skal utføres rengjøringsarbeider.

7.1 Rengjøring

- Hold sikkerhetsinnretningene, ventilasjonsåpningene og motorhuset så fri for støv og smuss som mulig. Gni maskinen ren med en ren klut, eller blås den ren med trykkluft med lavt trykk.
- Vi anbefaler å rengjøre maskinen omgående etter bruk.
- Rengjør maskinen med jevne mellomrom med en fuktig klut og litt smøresåpe. Ikke bruk rengjørings- eller løsningsmidler. Disse kan angripe delene av kunststoff på maskinen. Pass på at det ikke kan komme vann inn i maskinen.
- Hold avsugingsåpningene i den oscillerende platen rene.
- Dersom maskinen på tross av omhyggelige produksjons- og kontrollmetoder skulle ha en defekt, skal reparasjonen utføres av en fagmann.

7.2 Kullbørster

Dersom gnisdannelsen er for stor, må du be en autorisert elektriker kontrollere kullbørstene. OBS! Kullbørstene skal bare skiftes ut av en autorisert elektriker.

7.3 Vedlikehold

Det befinner seg ingen deler som kan vedlikeholdes inne i maskinen.

7.4 Bestilling av reservedeler

Når man bestiller reservedeler, bør følgende opplysninger angis:

- Maskintype
- Maskinens artikkelnummer
- Maskinens identifikasjonsnummer
- Reservedelsnummeret til den nødvendige reservedelen

Du finner aktuelle priser og informasjon under www.isc-gmbh.info

8. Avfallsbehandling og gjenvinning

Maskinen er pakket inn i emballasje for å forhindre transportskader. Denne emballasjen er et råstoff og kan dermed brukes om igjen, eller den kan føres tilbake til råstoffkretsløpet.

Maskinen og tilbehøret består av ulike materialer, f.eks. metall og kunststoffer. Defekte komponenter skal leveres inn til deponier for spesialavfall. Be en spesialisert forhandler eller kommuneadministrasjonen om informasjon!

⚠ Athugið!

Við notkun tækja þarf að gera ákveðnar öryggisráðstafanir til að fyrirbyggja slys á fólki. Lesið þessar notkunarleiðbeiningar því vandlega.

Geymið öryggisleiðbeiningarnar vel þannig að alltaf sé greiður aðgangur að þeim. Ef tækið er lánað skal sjá til þess að lántaki fái öryggisleiðbeiningarnar í hendur.

Engin ábyrgð er tekin á slysum eða tjóni sem orsakast af því að ekki er farið eftir þessum leiðbeiningum og öryggisupplýsingum.

1. Öryggisatriði

Viðkomandi öryggisupplýsingar er að finna í meðfylgjandi bæklingi.



Varúð: Leysigeisli
Horfið ekki í geislann
Áhættuflokkur geisla: 2

Achtung
Laserstrahlung
Nicht in den Strahl blicken!

Laserspezifikation
 nach EN 60825-1:1994+A2:2001+A1:2002
 Laser Klasse 2 JG1H-650-5L
 λ: 650 nm P: ≤ 5 mW

- Hlifið ykkur og umhverfi ykkar fyrir slysum með réttum varúðarráðstöfum.
- Horfið ekki með berum augum í leysigeislann.
- Horfið aldrei beint upp í geislann.
- Beinið ekki leysigeislanum á endurkastandi fleti, fólk eða dýr. Leysigeisli með lágrí orku getur einnig skaðað augu.
- Varúð – ef ekki er farið eins að og hér er lýst getur það orsakað hættulega opinberun fyrir geislum.
- Opnið aldrei leysigeislabúnað tækisins.

2. Tækislýsing (mynd 1)

1. Höfuðrofi fyrir leysigeisla.
2. Stilling snúningshraða
3. Höfuðrofalæsing
4. Höfuðrofi
5. Rafmagnsleiðsla
6. Sexkantur
7. Tenging fyrir ryksugu
8. Festing fyrir sagarblöð
9. Stillanlegur sagargrunnflötur
10. Pendúlstilling
11. Gráðukvarði fyrir sagargrunnflöt
12. Stýrihjól
13. Langsum-sagarstýring
14. Festiskrúfur fyrir langsum-sagarstýringu
15. Sagarblað
16. Festing sagarblaðs
17. Sagarblaðshlíf
18. Leysigeisli
19. Skrúfa fyrir sagargrunnflöt

3. Notkun samkvæmt tilætlun

Stingsögin er ætluð til þess að saga við, málm, járn og gerviefni með þar til gerðu sagarblaði.

Tækið má einungis nota eins og lýst er í notandaleiðbeiningunum. Öll önnur notkun er ekki leyfileg. Fyrir allan skaða, slys eða þessháttar sem hlýst getur af þessháttar notkun er notandi / eigandi ábyrgur fyrir en ekki framleiðandi tækisins.

Athugið, að verkfæri okkar eru ekki til þess ætluð að nota þau á verkstæðum í iðnaði, á verkstæðum handverks og þau eru ekki byggð fyrir slíka notkun. Við tökum enga ábyrgð ef verkfærið er notað á verkstæðum og í iðnaði eða svipuðum fyrirtækjum.

4. Tæknilegar upplýsingar

Spenna:	230 V – 50 Hz
Kraftur:	750 W
Stungufjöldi:	800 - 3.000 min ⁻¹
Stunguhæð:	23 mm
Skurðardýpt viðar:	85 mm
Skurðardýpt gerviefnis:	12 mm
Skurðardýpt málmis:	6 mm
Geirskurður:	allt að 45° (til hægri og vinstri)
Öryggisgerð:	II / 
Hljóðþrýstingur L _{pA} :	92 dB
Háfaði L _{WA} :	106 dB
Títringur a _{nv} :	5,18 m/s ²
Þyngd:	2,6 kg
Flokkur leysigeisla:	2
Bylgjulengd geisla:	650 nm
Orka geisla:	≤ 5 mW

5. Fyrir notkun

Gangið úr skugga um að spenna rafrásarinnar sem nota á sé sú sama og gefin er upp í upplýsingarskilti tækisins.

Takið tækið ávallt úr sambandi við straum á meðan að tækið er stillt.

5.1 Sagarblaðshlíf (mynd 2 / staða 17)

- Sagarblaðshlíf (17) kemur í veg fyrir að sagarblaðið (15) sé snert óviljandi án þess að hylja fyrir sjón á sagarblaðið.
- Sagarblaðshlíf (17) verður ávallt að vera notuð þar sem það er hægt og smellið niður á meðan að sagað er.
- Hægt er að smella sagarblaðshlífinni (17) uppávið eins og sýnt er á mynd 2.

5.2 Skipt um sagarblað (myndir 3-4 / staða 15)

⚠ Varúð!

- Hægt er að skipta um sagarblað eða setja sagarblað í sögina án þess að þurfa á utanaðkomandi verkfærum að halda.
- Takið tækið úr sambandi við straum áður en að skipt er um sagarblað eða á meðan að sagarblað er sett í sögina.
- Setjið pendúlstillinguna (10) í stöðu 3.
- Tennur sagarblaðsins eru mjög beittar.

- Smellið sagarblaðshlífinni (17) uppávið (sjá lið 5.1).
- Þrýstið sagarblaðsfestingunni (16) inn í tækið og rennið sagarblaðinu (15) eins langt og það kemst inn í sagarblaðsfestinguna (16) (mynd 3). Sagarblaðstennur verða að snúa frammávið.
- Látið sagarblaðsfestinguna (16) aftur renna út. Sagarblaðið (15) verður að liggja vel við stýrihjólíð (12) (mynd 4).
- Gangið úr skugga um að sagarblaðið sé fast í sagarblaðsfestingunni (15).
- Sagarblaðið er fjarlæggt á sama hátt nema í öflugri röð við ísetningu.

5.3 Langsum-sagarstýring fest á sögina (mynd 5 / staða 13)

- Langsum-sagarstýringin (13) hjálpar við að sagar langsum á verkstykki.
- Losið báðar festiskrúfurnar (14) á sagargrunnfletinum (9).
- Rennið þvinæst langsum-sagarstýringunni (13) í festingarnar á sagargrunnfletinum (9). Hægt er að festa langsum-sagarstýringuna (13) hægramegin og vinstramegin á sögina.
- Stýrilistinn á ávallt að snúa niður. Rennið langsum-sagarstýringunni (13) með hjálp kvarðans eins og óskað er og festið aftur festiskrúfurnar (14).

5.4 Sagargrunnflötur stilltur fyrir geirskurð (myndir 6-7)

- Losið sagargrunnflötinn (9) með því að losa um skrúfuna undir honum (19) með sexkantinum (6) (mynd 6).
- Dragið sagargrunnflötinn (9) létt frammávið. Nú er hægt að halla sagargrunnfletinum í báðar áttir í allt að 45°.
- Ef að sagargrunnfletinum (9) er ýtt afturávið er einungis hægt að stilla inn 0°, 15°, 30° og 45°, sem hægt er að lesa upp á gráðukvarða sagargrunnflatarins (11) (mynd 7). Hallið sagargrunnfletinum í þann halla sem að óskað er og herðið aftur skrúfuna (19).
- Einnig er hægt að stilla sagargrunnflötinn (9) í annan halla. Til þess þarf að renna sagargrunnfletinum (19) frammávið, stilla inn réttan halla og herða síðan aftur skrúfuna (19).

5.5 Tenging fyrir ryksugu (mynd 8 / staða 7)

- Tengjið sögina með tengingunni (7) við ryksugu. Þannig er hægt að tryggja mjög góða sögun frá verkstykki. Kostir: Þú hlífir tækinu og eigin heilsu. Vinnusvæðið er helst auk þess hreinna og öruggara.
- Það ryk sem myndast við sögun getur verið hættulegt. Farið eftir öryggisleiðbeiningunum.

- Notið tenginguna (7) eins og sýnt er á mynd 8. Tengingin (7) verður að smella inn svo að heyrst í þannig að hún sé fóst við sagargrunnflötinn (9). Við geirskurði er ekki hægt að nota tenginguna (7).
- Stingið barka ryksugunnar á op tengingarinnar (7). Gangið úr skugga um að tengingin við tækið sé loftþétt.

5.6 Festing fyrir sagarblöð (mynd 8 / staða 8)

Á söginni er að finna festingu þar sem geyma er hægt sagarblöð (8). Þessi festingu er hægt að fjarlægja af söginni. Til þess verður að þrýsta festingunni afturávið. Til að festa festinguna (8) verður að stinga henni í festingarnar og þrýsta henni svo frammávið.

6. Notkun

6.1 Höfuðrofi (mynd 9 / staða 4)

Gangsetning:

Þrýstið á höfuðrofan

Slökkt á söginni:

Þrýstið á höfuðrofan

6.2 Höfuðrofalæsing (mynd 9 / staða 3)

Hægt er að festa höfuðrofa sagarinnar (4) inni með höfuðrofalæsingunni (3). Þrýstið höfuðrofanum (4) inn og rennið höfuðrofalæsingunni (3) til vinstri eða hægri. Þrýstið aftur á höfuðrofan (4) til þess að slökkva aftur á söginni.

6.3 Stilling snúningshraða (mynd 10 / staða 2)

Með snúningshraðastillingunni er hægt að breyta snúningshraða sagarinnar. Snúið stillingunni í PLÚS-átt til þess að auka snúningshraðann og snúið stillingunni í MÍNUS-átt til þess að minnka snúningshraða sagarinnar. Stungufjöldi er háður því efni sem að sagað er og aðstæður. Almennar reglur um stunguhraða gilda einnig hér. Almenn er hægt að saga með meiri stunguhraða ef að sagartennurnar eru litlar; grófari sagarblöð kalla á minni hraða.

Staða 1-2 = Lár stunguhraði (fyrir stál)

Staða 3-4 = Miðlungs stunguhraði (fyrir stál, mjúkan málm, gerviefni)

Staða 5-6 = Hár stunguhraði (fyrir mjúkan við, harðann við, mjúkan málm, gerviefni)

6.4 Pendúll stilltur (mynd 11 / staða 10)

- Með pendúllstillingunni (10) er hægt að ákvarða hversu mikil pendúlhreyfing á sér stað á sagarblaðinu (15).
- Hægt er að ákvarða stunguhraða, sagarkraft og skurðarmynd eftir því efni sem að saga á í.

Setjið pendúllstillinguna (10) á eina af eftirtöldum stillingum:

Staða 0 = Eingin pendúlhreyfing

Efni: Gúmmi, keramik, ál, stál

Tilmæli: Fyrir hvassa og beina skurði, þunnt efni (til dæmis blikk) og hörð efni.

Staða 1 = Lítil pendúlhreyfing

Efni: Gerviefni, viður, ál

Tilmæli: Fyrir hörð efni

Staða 2 = Miðlungs pendúlhreyfing

Efni: Viður

Staða 3 = Mikil pendúlhreyfing

Efni: Viður

Tilmæli: Fyrir mjúk efni og ef sagað er í trefaátt efnis

Besta stilling milli snúningshraða og pendúlhreyfingar fer eftir því efni sem að sagað er í. Við mælum með því að notandi prófi sig áfram með því að saga prufuskurð í afgangsefni.

6.5 Leysigeisli (mynd 12 / staða 18)

Stingsögin er útbúin leysigeisla (18) sem lýsir upp skurðarlínuna á verkstykkinu. Hægt er að slökkva og kveikja á leysigeislanum (18) með höfuðrofa geislanum (1).

6.6 Sagað

- Gangið úr skugga um að höfuðrofinn (4) sé ekki inni. Stingið tækinu fyrst eftir það í samband við straum.
- Gangsetjið nú söguna með ísettu sagarblaði.
- Notið einungis óskemmd og nýleg sagarblöð. Skiptið út óbeittum, bognum eða sprungnum sagarblöðum.
- Leggið sagargrunnflötinn flatann á verkstykkið. Gangsetjið söguna.
- Látið sagarblaðið ná fullum hraða. Rennið nú sagarblaðinu varlega að verkstykkinu þar sem að saga á í það. Þrýstið einungis létt á sögina.
- Ef að sagað er í málm ætti að smyrja skurðarlínuna með þar til gerðum kælivökva.

6.7 Hlutar sagaðir úr efni (mynd 13)

Borið með borvél innan þess hluta sem að saga á burtu í gegnum efnið með nægilega stórum bor. Stingið sagarblaðinu í gegnum gatið og byrjið svo að saga.

6.8 Sagað langsum

- Setjið langsum-stýringuna á sögina og stillið hana eins og lýst er (líð 5.3).
- Farið eftir tilmælum í líð 6.6.
- Sagið eins og sýnt er á mynd 14.

6.9 Geirskurður

- Stillið hallann á sagargrunnfletinum eins og óskað er (sjá líð 5.4)
- Farið eftir tilmælum í líð 6.6.
- Sagið eins og sýnt er á mynd 15.

7. Hreinsun, viðhald og pöntun á varahlutum

Áður en tækið er hreinsað skal taka það úr sambandi.

7.1 Hreinsun

- Haldið öryggisbúnaði, loftopum og mótorklíffinni eins rykfriur og lausum við óhreinindi og kostur er. Purrkið af tækinu með hreinum klút eða blásið af því með þrýstilofti við lágan þrýsting.
- Mælt er með því að tækið sé hreinsað eftir hverja notkun.
- Hreinsið tækið reglulega með rökum klút og dálítilli sápu. Notið ekki hreinsi- eða leysiefni þar sem þau geta skemmt plasthluta tækisins. Gætið þess að vatn berist ekki inn í tækið.
- Haldið sogopunum á slípiplötunni hreinum.
- Ef tækið reynist vera gallað skal leita til fagmanna með viðgerðir.

7.2 Kolburstar

Ef neistaflug er mikið skal láta rafvirkja yfirfara kolbursta. Athugið! Aðeins rafvirkjar mega skipta um kolbursta.

7.3 Viðhald

Í tækinu eru ekki fleiri hlutir sem þarfnast viðhalds.

7.4 Pöntun varahluta

Þegar varahlutir eru pantaðir þarf eftirfarandi að koma fram:

- Tegund tækis
 - Vörunúmer tækis
 - Auðkennisnúmer tækis
 - Númer varahlutarins sem á að panta
- Nýjustu upplýsingar um verð og fleira er að finna á www.isc-gmbh.info

8. Förgun og endurnýting

Tækið er í umbúðum til að koma í veg fyrir að það verði fyrir hnjaski við flutninga. Umbúðirnar eru úr endurvinnanlegu efni og því má endurnýta þær. Tækið og fylgihlutir þess eru úr mismunandi efni, t.d. málm og plasti. Fara skal með gallaða hluti á viðeigandi söfnunarstaði. Leiðið upplýsinga hjá söluáðila eða stofnunum á hverjum stað!



Konformitätserklärung

ISC-GmbH · Eschenstraße 6 · D-94405 Landau/Isar

- erklårt folgende Konformität gemäß EU-Richtlinie und Normen für Artikel
- declares conformity with the EU Directive and standards marked below for the article
- déclare la conformité suivante selon la directive CE et les normes concernant l'article
- verklaart de volgende conformiteit in overeenstemming met de EU-richtlijn en normen voor het artikel
- declara la siguiente conformidad a tenor de la directiva y normas de la UE para el artículo
- declara a seguinte conformidade de acordo com a directiva CE e normas para o artigo
- förklarar följande överensstämmelse enl. EU-direktiv och standarder för artikeln
- ilmoittaa seuraavaa Euroopan unionin direktiivien ja normien mukaista yhdenmukaisuutta tuotteelle
- erklærer herved følgende samsvar med EU-direktiv og standarder for artikkel
- заявляет о соответствии товара следующим директивам и нормам ЕС
- izjavljuje sljedeću uskladenost s odredbama i normama EU za artikl.
- declară următoarea conformitate cu linia directoare CE și normele valabile pentru articolul.
- ürün ile ilgili olarak AB Yönetmelikleri ve Normları gereğince aşağıdaki uygunluk açığıla masını sunar.
- δηλώνει την ακόλουθη συμφωνία σύμφωνα με την Οδηγία ΕΕ και τα πρότυπα για το προϊόν

- dichiara la seguente conformità secondo la direttiva UE e le norme per l'articolo
- attesterer følgende overensstemmelse i henhold til EU-direktiv og standarder for produkt
- prohlasuje nasledujici shodu podle smernice EU a norem pro výrobek.
- a következő konformitást jelenti ki a termékek-re vonatkozó EU-irányvonalak és normák szerint
- pojasnjuje sledečo skladnost po smernici EU in normah za artikel.
- deklaruje zgodność wymienionego poniżej artykułu z następującymi normami na podstawie dyrektywy WE.
- vydvá nasledujúce prehlásenie o zhode podľa smernice EÚ a noriem pre výrobok.
- декларира следното съответствие съгласно директивите и нормите на ЕС за продукта.
- заявляє про відповідність згідно з Директивою ЄС та стандартами, чинними для даного товару
- deklareerib vastavuse järgnevalele EL direktiivi dele ja normidele
- deklaruoja atitikli pagal ES direktyvas ir normas
- straipsniui
- izjavljuje sledeći konformitet u skladu s odred bom EZ i normama za artikl
- Atbilstības sertifikāts apliecina zemāk minēto preču atbilstību ES direktīvam un standartiem
- Samræmisfrýðing staðfestir eftirfarandi samræmi samkvæmt reglum Eftirpúbandalagsins og stöðlum fyrir vörur

Stichsäge PRO-ST 85

- | | |
|---|---|
| <input checked="" type="checkbox"/> 2006/42/EG | <input type="checkbox"/> 87/404/EWG |
| <input checked="" type="checkbox"/> 2006/95/EG | <input type="checkbox"/> R&TTED 1999/5/EG |
| <input type="checkbox"/> 97/23/EG | <input type="checkbox"/> 2000/14/EG_2005/88/EG: |
| <input checked="" type="checkbox"/> 2004/108/EG | <input type="checkbox"/> 95/54/EG: |
| <input type="checkbox"/> 90/396/EWG | <input type="checkbox"/> 97/68/EG: |
| <input type="checkbox"/> 89/686/EWG | |

**EN 60745-1; EN 60745-2-11; EN 60825-1; EN 55014-1;
EN 55014-2; EN 61000-3-2; EN 61000-3-3**

Landau/Isar, den 18.06.2007

Weichselgartner
General-Manager

Vogelmann
Product-Management

Art.-Nr.: 43.211.30 I.-Nr.: 01017
Subject to change without notice

Archivierung: 4321130-31-4155050-07



☉ Nur für EU-Länder

Werfen Sie Elektrowerkzeuge nicht in den Hausmüll!

Gemäß europäischer Richtlinie 2002/96/EG über Elektro- und Elektronik-Altgeräte und Umsetzung in nationales Recht müssen verbrauchte Elektrowerkzeuge getrennt gesammelt werden und einer umweltgerechten Wiederverwertung zugeführt werden.

Recycling-Alternative zur Rücksendeaufforderung:

Der Eigentümer des Elektrogerätes ist alternativ anstelle Rücksendung zur Mitwirkung bei der sachgerechten Verwertung im Falle der Eigentumsaufgabe verpflichtet. Das Altgerät kann hierfür auch einer Rücknahmestelle überlassen werden, die eine Beseitigung im Sinne der nationalen Kreislaufwirtschafts- und Abfallgesetzes durchführt. Nicht betroffen sind den Altgeräten beigelegte Zubehörteile und Hilfsmittel ohne Elektrobestandteile.

☉ For EU countries only

Never place any electric tools in your household refuse.

To comply with European Directive 2002/96/EC concerning old electric and electronic equipment and its implementation in national laws, old electric tools have to be separated from other waste and disposed of in an environment-friendly fashion, e.g. by taking to a recycling depot.

Recycling alternative to the demand to return electrical devices:

As an alternative to returning the electrical device, the owner is obliged to cooperate in ensuring that the device is properly recycled if ownership is relinquished. This can also be done by handing over the used device to a returns center, which will dispose of it in accordance with national commercial and industrial waste management legislation. This does not apply to the accessories and auxiliary equipment without any electrical components which are included with the used device.

☉ Uniquement pour les pays de l'Union Européenne

Ne jetez pas les outils électriques dans les ordures ménagères.

Selon la norme européenne 2002/96/CE relative aux appareils électriques et systèmes électroniques usés et selon son application dans le droit national, les outils électriques usés doivent être récoltés à part et apportés à un recyclage respectueux de l'environnement.

Possibilité de recyclage en alternative à la demande de renvoi :

Le propriétaire de l'appareil électrique est obligé, en guise d'alternative à un envoi en retour, à contribuer à un recyclage effectué dans les règles de l'art en cas de cessation de la propriété. L'ancien appareil peut être remis à un point de collecte dans ce but. Cet organisme devra l'éliminer dans le sens de la Loi sur le cycle des matières et les déchets. Ne sont pas concernés les accessoires et ressources fournies sans composants électroniques.

⑦ Solo per paesi membri dell'UE

Non gettate gli utensili elettrici nei rifiuti domestici.

Secondo la Direttiva europea 2002/96/CE sui rifiuti di apparecchiature elettriche ed elettroniche e l'applicazione nel diritto nazionale gli elettrodomestici usati devono venire raccolti separatamente e smaltiti in modo ecologico.

Alternativa di riciclaggio alla richiesta di restituzione

Il proprietario dell'apparecchio elettrico è tenuto in alternativa, invece della restituzione, a collaborare in modo che lo smaltimento venga eseguito correttamente in caso ceda l'apparecchio. L'apparecchio vecchio può anche venire consegnato ad un centro di raccolta che provvede poi allo smaltimento secondo le norme nazionali sul riciclaggio e sui rifiuti. Non ne sono interessati gli accessori e i mezzi ausiliari senza elementi elettrici forniti insieme ai vecchi apparecchi.

⑧ Sólo para países miembros de la UE

No tire herramientas eléctricas en la basura casera.

Según la directiva europea 2002/96/CE sobre aparatos usados electrónicos y eléctricos y su aplicación en el derecho nacional, dichos aparatos deberán recogerse por separado y eliminarse de modo ecológico para facilitar su posterior reciclaje.

Alternativa de reciclaje en caso de devolución:

El propietario del aparato eléctrico, en caso de no optar por su devolución, está obligado a reciclar adecuadamente dicho aparato eléctrico. Para ello, también se puede entregar el aparato usado a un centro de reciclaje que trate la eliminación de residuos respetando la legislación nacional sobre residuos y su reciclaje. Esto no afecta a los medios auxiliares ni a los accesorios sin componentes eléctricos que acompañan a los aparatos usados.

⑨ Gælder kun EU-lande

Smid ikke el-værktøj ud som almindeligt husholdningsaffald.

I henhold til EF-direktiv 2002/96 om elektroaffald og dets omsættelse til national lovgivning skal brugt el-værktøj indsamles adskilt og indleveres på genbrugsstation.

Recycling-alternativ til tilbagesendelse af brugt vare:

Ejeren af det elektroniske apparat er forpligtet til – som et alternativ i stedet for tilbagesendelse – at medvirke til, at relevante dele af apparatet genanvendes ifølge miljøforskrifterne i tilfælde af overdragelse af ejerskab til tredjemand. Det brugte apparat kan også overdrages til et deponeringssted, som vil varetage bortskaffelsen af apparatets dele i overensstemmelse med nationale bestemmelser vedrørende skrotning og genbrug. Ikke omfattet heraf er tilbehørsdele og hjælpemidler, som ikke indeholder elektroniske komponenter.

⑩ Endast för EU-länder

Kasta inte elverktyg i hushållssoporna.

Enligt det europeiska direktivet 2002/96/EG om avfall som utgörs av eller innehåller elektriska eller elektroniska produkter och dess tillämpning i den nationella lagstiftningen, måste förbrukade elverktyg källsorteras och lämnas

Återvinnings-alternativ till begäran om återsändning:

Som ett alternativ till återsändning är ägaren av utrustningen skyldig att bidra till ändamålsenlig avfallshantering för det fall att utrustningen ska skrotas. Efter att den förbrukade utrustningen har lämnats in till en avfallsstation kan den omhändertas i enlighet med gällande nationella lagstiftning om återvinning och avfallshantering. Detta gäller inte för tillbehör delar och hjälpmedel utan elektriska komponenter vars syfte har varit att komplettera den förbrukade utrustningen.

⑥ Koskee ainoastaan EU-jäsenmaita

Älä heitä sähkötyökaluja kotitalousjätteisiin.

Sähkökäyttöisiä ja elektronisia vanhoja laitteita koskevan Euroopan direktiivin 2002/96/EY mukaan, joka on sisällytetty kansallisiin lakeihin, tulee loppuun käytetyt sähkökäyttöiset työkalut kerätä erikseen ja toimittaa ympäristöystävälliseen kierrätykseen uusiokäyttöä varten.

Kierrätys vaihtoehtona takaisinlähettämiselle:

Sähkölaitteen omistajan velvollisuus on takaisinlähettämisen vaihtoehtona avustaa laitteen asianmukaisesti hävittämistä kierrätyksen kautta, kun laite poistetaan käytöstä. Laitteen voi toimittaa myös kierrätyspisteeseen, joka suorittaa laitteen hävittämisen paikallisten kierrätys- ja jätteenpoistomääräysten mukaisesti hyödyntäen käyttökelpoiset raaka-aineet. Tämä ei koske käytöstä poistettaviin laitteisiin kuuluvia lisävarusteita tai apulaitteita, joissa ei ole sähköosia.

⑦ Pouze pro členské země EU

Nedávejte elektrické nářadí do domácího odpadu.

Podle Evropské směrnice 2002/96/EG o starých elektrických a elektronických přístrojích (WEEE) a podle národního práva musí být použité elektrické nářadí odděleně skladováno a odevzdáno k ekologické recyklaci.

Alternativa recyklace k zaslání zpět:

Vlastník elektrického přístroje je alternativně namísto zaslání zpět povinen ke spolupráci při odborné recyklaci v případě, že se rozhodne přístroj zlikvidovat. Starý přístroj může být v tomto případě také odevzdán do sběrný, která provede likvidaci ve smyslu národního zákona o hospodářském koloběhu a zákona o odpadech. Toto neplatí pro ke starým přístrojům přiložené části příslušenství a pomocné prostředky bez elektrických součástí.

⑧ Samo za dežele članice EU:

Ne mečite električnega orodja med hišne odpadke.

V skladu z evropsko smernico 2002/96/EG o starih električnih in elektronskih aparatih in uporabo državnih zakonov je potrebno električna orodja zbirati ločeno in odstranjevati v namen reciklaže v skladu s predpisi o varovanju okolja.

Reciklažna alternativa za poziv za vračanje:

Lastnik električnega aparata je namesto vračanja aparata dolžan sodelovati pri pravilnem recikliranju v primeru odpovedi lastništva aparata. Stari aparat se lahko v ta namen preda tudi na prevzemnem mestu, katero izvajajo odstranjevanje v smislu državnega zakona o ravnanju z odpadki. To se ne nanaša na starim aparatom priloženih delov pribora in pripomočkov brez električnih sestavnih delov.

⑨ Samo za zemlje Europske zajednice

Elektroalate ne bacajte u kućno smeće.

U skladu s europskom odredbom 2002/96/EG o starim električnim i elektroničkim uređajima i njezinom primjenom u okviru državnog prava, istrošeni elektroalati moraju se odvojeno sakupiti i zbrinuti na ekološki način u svrhu recikliranja.

Alternativa s recikliranjem u odnosu na zahtjev za povrat uređaja:

Vlasnik elektrouređaja alternativno je obvezan da umjesto povrata robe u slučaju odciranja vlasništva sudjeluje u stručnom zbrinjavanju elektrouređaja. Stari uređaj može se u tu svrhu prepustiti i stanicima za preuzimanje rabljenih uređaja koja će provesti uklanjanje u smislu državnog zakona o recikliranju i otpadu. Zakonom nisu obuhvaćeni dijelovi pribora ugrađeni u stare uređaje i pomoćni materijali bez električnih elemenata.

10) Sadece AB Ülkeleri İçin Geçerlidir

Elektrikli cihazları çöpe atmayınız.

Elektrikli ve elektronik aletler ile ilgili 2002/96/AB nolu Avrupa Yönetmeliğince ve ilgili yönetmeliğin ulusal normalara uyarlanması sonucunda kullanılmış elektrikli aletler ayrıştırılmış olarak toplanacak ve çevreye zarar vermeyecek şekilde geri kazanım sistemlerine teslim edilecektir.

Kullanılmış Cihazların İadesi Yerine Uygulanacak Geri Dönüşüm Alternatifi:

Kullanılmış elektrikli alet ve cihaz sahipleri bu eşyalarını iade etme yerine alternatif olarak, yönetmeliklere uygun olarak çalışan geri dönüşüm merkezlerine vermeye yükümlüdür. Bunun için kullanılmış cihaz, ulusal dönüşüm ekonomisi ve atık kanununa göre atıkların arıtılmasını sağlayan kullanılmış cihaz teslim alma yerine teslim edilecektir. Kullanılmış alet ve cihazlara eklenen ve elektrikli sistemi bulunmayan aksesuar ile yardımcı malzemeler bu düzenlemeden muaf tutulur.

11) Tikai ES valstim

Neizmetiet elektroierices sadzives atkritumos!

Saskaņā ar Eiropas direktīvu 2002/96/EK par nolietotajām elektriskajām un elektroniskajām ierīcēm un tās transponēšanu nacionālajā likumdošanā nolietotās elektroierices ir jāsavāc atsevišķi un jānodod atkārtotai izmantošanai atbilstoši apkārtējās vides prasībām.

Otrreizējā izmantošana kā alternatīva atpakaļnosūtīšanas prasībai:

Tā vietā, lai nosūtītu atpakaļ nolietoto elektroierīci, tās īpašniekam kā alternatīva ir uzlikts pienākums sadarboties pienācīgas izmantošanas ietvaros īpašuma tiesību nodošanas gadījumā. Nolietoto ierīci šajā gadījumā var nodot arī atpakaļpieņemšanas uzņēmumā, kas veic tās likvidēšanu atbilstoši nacionālajam likumam par cirkulācijas saimniecību un atkritumiem. Tas neattiecas uz nolietotajām ierīcēm pievienoto piederumu detaļām un palīglikdzekļiem bez elektriskajām sastāvdaļām.

12) Csak EU-országok

Nem dobja az elektromos szerszámokat a házi hulladék közé.

A villamos készülékekkel és elektromos-öregkészülékekkel kapcsolatos 2002/96/EG-i európai irányvonalaknak valamint ezeknek a nemzeti jogban történő realizálásának megfelelően az elhasznált villamos szerszámokat külön kell gyűjteni és egy környezetbaráti újraértékesítéshez juttatni.

Újrahasznosítás-alternatíva a visszaküldési felhíváshoz:

Az elektromos készülék tulajdonosa kötelezve van, a tulajdon feladásá esetében, a visszaküldés helyett alternatív egy szakszerű értékesítésre. Ehhez az öreg készüléket egy visszavevő helynek lehet átengedni, amely a nemzetközi iparkörfolyamat és hulladéktörvény értelmében elvégzi a megsemmisítést. Ez nem érinti az öreg készülékekhez mellékelt villamosalkatrészek nélküli tartozékreszeket és segítőeszközöket.

13) Kun for EU-land

kke kast elektroverktøy i husholdningsavfallet!

I henhold til EU-direktiv 2002/96/EF om utbrukt elektro- og elektronisk utstyr og gjennomføring i nasjonal lovgivning må utbrukt elektroverktøy samles inn separat og tilføres miljøvennlig gjenvinning.

Recycling-alternativ til oppfordring om returnering:

Eieren av elektroutstyret er alternativt forpliktet til å være med og sørge for at utstyret blir tilført en forskriftsmessig gjenvinning i stedet for returnering, når vedkommende vil kvitte seg med det. Det gamle utstyret kan i denne forbindelse også leveres til et returdeponi, som gjennomfører en destruksjon i samsvar med gjeldende nasjonale lover om resirkulering og avfall. De tilbehørsdeler og hjelpemidler uten elektobestandsdeler som fulgte med utstyret, berøres ikke av dette.

⑬ Sérstök skilyrði fyrir lönd Evrópubandalagsins:

Kastið ekki notuðum rafmagnstækjum í vanalega ruslatunnu.

Samkvæmt reglugerð fyrir Evrópu 2002/96 um gömul rafmangstæki og samkvæmt breytingum í lagasetningu hvefrrar þjóðar sambandsins verður að safna raftækjum aðskilið og koma þeim í sérstaka endurvinnslu í þágu umhverfisverndar.

Í staðinn fyrir að senda tækin til baka er eigandi þeirra hvattur til að vinna að því að rétt endurvinnsla eigi sér stað þegar hann afsalar sér tækinu sem eigandi. Það er mögulegt að afhenda tækið til sérstakrar söfnunarstofnunar, sem sér um endurvinnslu tækisins samkvæmt lögum hinna ýmsu þjóða um endurvinnslu og sorp. Þetta á samt ekki við um viðbótarhluti, sem innihalda ekki rafmagnshluta.

(DE)

Der Nachdruck oder sonstige Vervielfältigung von Dokumentation und Begleitpapieren der Produkte, auch auszugsweise ist nur mit ausdrücklicher Zustimmung der ISC GmbH zulässig.

(GB)

The reprinting or reproduction by any other means, in whole or in part, of documentation and papers accompanying products is permitted only with the express consent of ISC GmbH.

(FR)

La réimpression ou une autre reproduction de la documentation et des documents d'accompagnement des produits, même incomplète, n'est autorisée qu'avec l'agrément exprès de l'entreprise ISC GmbH.

(IT)

La ristampa o l'ulteriore riproduzione, anche parziale, della documentazione o dei documenti d'accompagnamento dei prodotti è consentita solo con l'esplicita autorizzazione da parte della ISC GmbH.

(ES)

La reimpressión o cualquier otra reproducción de documentos e información adjunta a productos, incluida cualquier copia, sólo se permite con la autorización expresa de ISC GmbH.

(DK)

Eftertryk eller anden form for mangfoldiggørelse af skriftligt materiale, ledsagepapirer indbefattet, som omhandler produkter, er kun tilladt efter udtrykkelig tilladelse fra ISC GmbH.

(SE)

Eftertryck eller annan duplicering av dokumentation och medföljande underlag för produkter, även utdrag, är endast tillåtet med uttryckligt tillstånd från ISC GmbH.

(FI)

Tuotteiden dokumentaatioiden ja muiden mukaanliitettyjen asiakirjojen vain osittainkin kopiointi tai muunlainen monistaminen on sallittu ainoastaan ISC GmbH:n nimenomaisella luvalla.

(CZ)

Dotisk nebo jiné rozmnožování dokumentace a průvodních dokumentů výrobků, také pouze výňatků, je přípustné výhradně se souhlasem firmy ISC GmbH.

(SI)

Ponatis ali druge vrste razmnoževanje dokumentacije in spremljajočih dokumentov proizvodov proizvajalca, tudi v izvlečkih, je dovoljeno samo z izrecnim soglasjem firme ISC GmbH.

(HU)

Naknadno tiskanje ili slična umnožavanja dokumentacije i pratećih papira ovih proizvoda, čak i djelomično kopiranje, moguće je samo uz izričito dopuštenje tvrtke ISC GmbH.

(TR)

Ürünlerin dokümantasyonu ve evraklarının kısmen olsa dahi kopyalanması veya başka şekilde çoğaltılması, yalnızca ISC GmbH firmasının özel onayı alınmak şartıyla serbesttir.

(LV)

Ražojuma dokumentācijas un pavaddokumentu pārdrukāšana vai citāda izplatīšana, arī fragmentāri ir atļauta tikai ar skaidru ISC GmbH piekrišanu.

(HE)

Az termékek dokumentációjának és kíséző okmányainak az utánnomása és sokszorosítása, kivonatosan is csak az ISC GmbH kifejezett beleegyezésével engedélyezett.

(NO)

Gjentrykk eller annen mangfoldiggjøring av dokumentasjon og ledsagende papirer til produktene, også i utdrag, er bare tillatt når ISC GmbH har gitt sitt uttrykkelige samtykke til dette.

(IS)

Eftirprentun eða önnur fjölprentun fylgiskjala og leiðarvísar vörunnar, líka í údrætti, er ekki leyfileg nema greinilegt samþykki frá ISC GmbH komi til.

(DE) Technische Änderungen vorbehalten

(GB) Technical changes subject to change

(FR) Sous réserve de modifications

(IT) Con riserva di apportare modifiche tecniche

(ES) Salvo modificaciones técnicas

(DK) Der tages forbehold for tekniske ændringer

(SE) Förbehåll för tekniska förändringar

(FI) Oikeus teknisiin muutoksiin pidätetään

(CZ) Technické změny vyhrazeny

(SI) Tehnične spremembe pridržane.

(HU) Zadržavamo pravo na tehnične izmjene.

(LV) Teknik deģisīkļiem olabīlir

(HE) Paturétas tiesibas veikt tehnikas izmaiņas

(NO) Teknikai változások jogát fenntartva

(IS) Med forbehold om tekniske endringer

(TR) Pađ er áskiliđ að tæknilegar breytingar séu leyfilegar.



GUARANTEE CERTIFICATE

Dear Customer,

All of our products undergo strict quality checks to ensure that they reach you in perfect condition. In the unlikely event that your device develops a fault, please contact our service department at the address shown on this guarantee card. Of course, if you would prefer to call us then we are also happy to offer our assistance under the service number printed below. Please note the following terms under which guarantee claims can be made:

1. These guarantee terms cover additional guarantee rights and do not affect your statutory warranty rights. We do not charge you for this guarantee.
2. Our guarantee only covers problems caused by material or manufacturing defects, and it is restricted to the rectification of these defects or replacement of the device. Please note that our devices have not been designed for use in commercial, trade or industrial applications. Consequently, the guarantee is invalidated if the equipment is used in commercial, trade or industrial applications or for other equivalent activities. The following are also excluded from our guarantee: compensation for transport damage, damage caused by failure to comply with the installation/assembly instructions or damage caused by unprofessional installation, failure to comply with the operating instructions (e.g. connection to the wrong mains voltage or current type), misuse or inappropriate use (such as overloading of the device or use of non-approved tools or accessories), failure to comply with the maintenance and safety regulations, ingress of foreign bodies into the device (e.g. sand, stones or dust), effects of force or external influences (e.g. damage caused by the device being dropped) and normal wear resulting from proper operation of the device.

The guarantee is rendered null and void if any attempt is made to tamper with the device.

3. The guarantee is valid for a period of 5 years starting from the purchase date of the device. Guarantee claims should be submitted before the end of the guarantee period within two weeks of the defect being noticed. No guarantee claims will be accepted after the end of the guarantee period. The original guarantee period remains applicable to the device even if repairs are carried out or parts are replaced. In such cases, the work performed or parts fitted will not result in an extension of the guarantee period, and no new guarantee will become active for the work performed or parts fitted. This also applies when an on-site service is used.
4. In order to assert your guarantee claim, please send your defective device postage-free to the address shown below. Please enclose either the original or a copy of your sales receipt or another dated proof of purchase. Please keep your sales receipt in a safe place, as it is your proof of purchase. It would help us if you could describe the nature of the problem in as much detail as possible. If the defect is covered by our guarantee then your device will either be repaired immediately and returned to you, or we will send you a new device.

Of course, we are also happy offer a chargeable repair service for any defects which are not covered by the scope of this guarantee or for units which are no longer covered. To take advantage of this service, please send the device to our service address.



BULLETIN DE GARANTIE

Chère Cliente, Cher Client,

Nos produits sont soumis à un contrôle de qualité très strict. Si cet appareil devait toutefois ne pas fonctionner impeccablement, nous en serions désolés. Dans un tel cas, nous vous prions de bien vouloir prendre contact avec notre service après-vente à l'adresse indiquée sur le bulletin de garantie. Nous restons également volontiers à votre disposition au numéro de téléphone de service indiqué plus bas. Pour faire valoir une demande de garantie, ce qui suit est valable :

1. Les conditions de garantie règlent les prestations de garantie supplémentaires. Vos droits de garantie légaux ne sont en rien altérés par la garantie présente. Notre prestation de garantie est gratuite.
2. La prestation de garantie s'applique exclusivement aux défauts occasionnés par des vices de fabrication ou de matériau et est limitée à l'élimination de ces défauts ou encore au remplacement de l'appareil. Veuillez au fait que nos appareils, conformément à leur affectation, n'ont pas été construits pour être utilisés dans un environnement professionnel, industriel ou artisanal. Un contrat de garantie ne peut avoir lieu dès lors que l'appareil est utilisé à des activités dans des entreprises professionnelles, artisanales ou industrielles ou toute autre activité du même genre. Sont également exclus de notre garantie : les prestations de substitution de dommages dus aux transports, les dommages occasionnés par le non-respect des instructions de montage ou en raison d'une installation non conforme, du non-respect du mode d'emploi (comme par exemple le raccordement à une mauvaise tension réseau ou à un mauvais type de courant), les applications abusives ou non conformes (comme par exemple une surcharge de l'appareil ou encore l'emploi d'accessoires non homologués), le non-respect des prescriptions de maintenance et de sécurité, l'infiltration de corps étrangers dans l'appareil (comme par exemple du sable, des pierres ou de la poussière), l'emploi de la force ou l'influence extérieure (comme par exemple les dommages dus à une chute), ainsi que l'usure normale conforme à l'utilisation.

Le droit à la garantie disparaît dès lors que des interventions ont lieu sur l'appareil.

3. Le délai de garantie s'élève à 5 ans et commence à la date de l'achat de l'appareil. Les demandes de garanties doivent être présentées avant écoulement du délai de garantie, dans les deux semaines suivant le moment auquel le défaut a été reconnu. Toute reconnaissance de demande de garantie après écoulement du délai de garantie est exclue. La réparation ou l'échange de l'appareil n'entraîne nullement une prolongation de la durée de garantie. Elle ne fait pas non plus commencer un nouveau délai de garantie, en raison de cette prestation, pour l'appareil ou pour toute autre pièce de rechange intégrée. Ceci est également valable lorsqu'un service après-vente sur place a été consulté.
4. Pour faire reconnaître votre demande de garantie, veuillez nous envoyer l'appareil défectueux franco de port à l'adresse indiquée ci-dessous. Ajoutez à l'envoi l'original du bon d'achat ou de tout autre preuve de l'achat datée. Veuillez donc toujours bien conserver le bon d'achat en guise de preuve ! Décrivez la raison de la réclamation le plus précisément possible. Si le défaut de l'appareil est compris dans notre prestation de garantie, nous vous retournerons sans délai un appareil réparé ou encore un nouveau.

Bien entendu, nous sommes prêts également à réparer les appareils défectueux contre remboursement des frais, dès lors que l'appareil n'est plus ou pas garanti. Pour ce faire, veuillez envoyer l'appareil à notre adresse de service après-vente.



CERTIFICATO DI GARANZIA

Gentili clienti,

i nostri prodotti sono soggetti ad un rigido controllo di qualità. Se l'apparecchio non dovesse tuttavia funzionare correttamente, ci scusiamo e vi preghiamo di rivolgervi al nostro servizio di assistenza clienti all'indirizzo indicato in questa scheda di garanzia. Siamo a vostra disposizione anche telefonicamente al numero del servizio assistenza sotto indicato. Per la rivendicazione dei diritti di garanzia vale quanto segue:

1. Queste condizioni di garanzia regolano ulteriori prestazioni di garanzia. La presente garanzia non tocca i vostri diritti al ricorso di garanzia previsti dalla legge. Le nostre prestazioni di garanzia sono per voi gratuite.
2. La prestazione di garanzia riguarda esclusivamente le anomalie riconducibili a difetti del materiale o di produzione ed è limitata all'eliminazione di queste anomalie o alla sostituzione dell'apparecchio. Tenete presente che i nostri apparecchi non sono stati costruiti per l'impiego professionale, artigianale o industriale. Un contratto di garanzia non viene concluso quando l'apparecchio viene usato in imprese commerciali, artigianali o industriali, o con attività equivalenti. Dalla nostra garanzia sono escluse inoltre le prestazioni di risarcimento per danni dovuti al trasporto o danni causati dalla mancata osservanza delle istruzioni per il montaggio o per installazione non corretta, dalla mancata osservanza delle istruzioni per l'uso (come per es. collegamento a tensione di rete o tipo di corrente non corretto), dall'uso improprio o illecito (come per es. sovraccarico dell'apparecchio o utilizzo di utensili o accessori non consentiti), dalla mancata osservanza delle norme di sicurezza e di manutenzione, dalla penetrazione di corpi estranei nell'apparecchio (come per es. sabbia, pietre o polvere), dall'impiego della forza o dall'influsso esterno (come per es. danni dovuti a caduta) e dall'usura normale e dovuta all'impiego.

Il diritti di garanzia decadono quando sono già effettuati interventi sull'apparecchio.

3. Il periodo di garanzia è 5 anni e inizia alla data d'acquisto dell'apparecchio. I diritti di garanzia devono essere fatti valere prima della scadenza del periodo di garanzia, entro due settimane dopo avere accertato il difetto. È esclusa la rivendicazione di diritti di garanzia dopo la scadenza del relativo periodo. La riparazione o la sostituzione dell'apparecchio non comporta una proroga del periodo di garanzia e con questa prestazione per l'apparecchio o per pezzi di ricambio eventualmente installati non inizia un nuovo periodo di garanzia. Questo vale anche nel caso si ricorra ad un servizio sul posto.
4. Per la rivendicazione dei vostri diritti di garanzia inviate l'apparecchio difettoso franco di porto all'indirizzo sotto indicato. Allegate lo scontrino di cassa in originale o un'altra prova d'acquisto che riporti la data. Conservate bene perciò lo scontrino di cassa come prova! Indicate il motivo di reclamo nel modo più dettagliato possibile. Se il difetto dell'apparecchio rientra nella nostra prestazione di garanzia, ricevete l'apparecchio riparato o un apparecchio nuovo a stretto giro di posta.

Naturalmente effettuiamo a pagamento anche riparazioni sull'apparecchio che non rientrano o non rientrano più nella garanzia. A tale scopo inviate l'apparecchio all'indirizzo del servizio assistenza.

CERTIFICADO DE GARANTÍA

Estimado cliente:

Nuestros productos están sometidos a un estricto control de calidad. No obstante, lamentaríamos que este aparato dejara de funcionar correctamente, en tal caso, le rogamos que se dirija a nuestro servicio de atención al cliente en la dirección indicada en la parte inferior de la presente tarjeta de garantía. Con mucho gusto le atenderemos también telefónicamente en el número de servicio indicado a continuación. Para hacer válido el derecho de garantía, proceda de la siguiente forma:

1. Estas condiciones de garantía regulan prestaciones de la garantía adicionales. Sus derechos legales a prestación de garantía no se ven afectados por la presente garantía. Nuestra prestación de garantía es gratuita para usted.
2. La prestación de garantía se extiende exclusivamente a defectos ocasionados por fallos de material o de producción y está limitada a la reparación de los mismos o al cambio del aparato. Tenga en consideración que nuestro aparato no está indicado para un uso comercial, en taller o industrial. Por lo tanto, no procederá un contrato de garantía cuando se utilice el aparato en zonas industriales, comerciales o talleres, así como actividades similares. De nuestra garantía se excluye cualquier otro tipo de prestación adicional por daños ocasionados por el transporte, daños ocasionados por la no observancia de las instrucciones de montaje o por una instalación no profesional, no observancia de las instrucciones de uso (como, p. ej., conexión a una tensión de red o corriente no indicada), aplicaciones impropias o indebidas (como, p. ej., sobrecarga del aparato o uso de herramientas o accesorios no homologados), no observancia de las disposiciones de mantenimiento y seguridad, introducción de cuerpos extraños en el aparato (como, p. ej., arena, piedras o polvo), uso violento o influencias externa (como, p. ej., daños por caídas), así como por el desgaste habitual por el uso.

El derecho a garantía pierde su validez cuando ya se hayan realizado intervenciones en el aparato.

3. El periodo de garantía es de 5 años y comienza en la fecha de la compra del aparato. El derecho de garantía debe hacerse válido, antes de finalizado el plazo de garantía, dentro de un periodo de dos semanas una vez detectado el defecto. El derecho de garantía vence una vez transcurrido el plazo de garantía. La reparación o cambio del aparato no conllevará ni una prolongación del plazo de garantía ni un nuevo plazo de garantía ni para el aparato ni para las piezas de repuesto montadas. Esto también se aplica en el caso de un servicio *in situ*.
4. Para hacer efectivo su derecho a garantía, envíe gratuitamente el aparato defectuoso a la dirección indicada a continuación. Adjunte el original del ticket de compra u otro tipo de comprobante de compra con fecha. ¡A tal efecto, guarde en lugar seguro el ticket de compra como comprobante! Describa con la mayor precisión posible el motivo de la reclamación. Si nuestra prestación de garantía incluye el defecto aparecido en el aparato, recibirá de inmediato un aparato reparado o nuevo de vuelta.

Naturalmente, también solucionaremos los defectos del aparato que no se encuentren comprendidos o ya no se encuentren comprendidos en la garantía, en este caso contra reembolso de los costes. Para ello, envíe el aparato a nuestra dirección de servicio técnico.

GARANTIBEVIS

Kære kunde!

Vore produkter er underlagt streng kvalitetskontrol. Hvis produktet alligevel på et tidspunkt skulle udvise fejl, beklager vi naturligvis dette og beder dig kontakte vores kundeservice på adressen, som står angivet på dette garantibevis. Du kan naturligvis også ringe til os på det nedenfor angivne servicenummer. For indfrielse af garantikrav gælder følgende:

1. Nærværende garanti fastsætter betingelserne for udvidede garantiydelser. Garantibestemmelser fastsat ved lov berøres ikke af nærværende garanti. Vores garantiydelse er gratis.
2. Garantiydelsen omfatter udelukkende mangler, som kan føres tilbage til materiale- eller produktionsfejl, og begrænser sig til afhjælpning af disse resp. levering af erstatningsprodukt. Bemærk, at vore produkter ikke er konstrueret til erhvervsmæssig, håndværksmæssig eller industriel brug. Garantiaftale kan derfor ikke anses for indgået, såfremt produktet anvendes i erhvervsmæssigt, håndværksmæssigt, industrielt eller lignende øjemed. Endvidere dækker garantien ikke erstatningsydelser for transportskader, skader som følge af tilsidesættelse af montagevejledningens anvisninger eller som følge af usagkyndig installation, tilsidesættelse af brugsanvisningen (f.eks. tilslutning til forkert netspænding eller strømtype), misbrug eller usagkyndig anvendelse (f.eks. overbelastning eller brug af værktøj eller tilbehør, som ikke er godkendt), tilsidesættelse af vedligeholdelses- og sikkerhedsforskrifter, indtrængen af fremmedlegemer i apparatet (f.eks. sand, sten eller støv), brug af vold eller eksterne påvirkninger udefra (f.eks. fordi produktet tabes) samt skader, der hidrører fra almindelig slitage.

Garantien mister sin gyldighed, hvis der allerede er blevet foretaget indgreb i apparatet.

3. Garantiperioden udgør 5 år at regne fra købsdatoen. Garantikrav skal gøres gældende inden for to uger, efter at defekten er blevet konstateret. Garantikrav kan ikke gøres gældende efter garantiperiodens udløb. Reparation eller udskiftning af apparatet medfører ikke forlængelse af garantiperioden, heller ikke for eventuelt indbyggede reservedele. Dette gælder også servicearbejder, der foretages på stedet.
4. For at kunne gøre garantikrav gældende skal du sende det defekte produkt portofrit til nedenstående adresse. Original købskvittering eller lignende dateret dokumentation skal vedsendes. Købskvitteringen skal gemmes som dokumentation! Beskriv venligst så nøjagtigt som muligt grunden til din reklamation. Er defekten omfattet af garantien, vil produktet omgående blive repareret og returneret, eller du vil modtage et helt nyt.

Mod betaling udbedrer vi naturligvis også gerne defekter på produktet, som ikke/ikke længere er omfattet af garantien. Du skal blot indsende produktet til vores serviceadresse.

GARANTIBEVIS

Bästa kund,

Våra produkter genomgår en sträng kvalitetskontroll. Om denna produkt mot förmodan inte fungerar på rätt sätt, beklagar vi detta och ber dig att kontakta vår serviceavdelning under adressen som anges på garantikortet. Vi står även gärna till tjänst på telefon under servicenumret som anges nedan. Följande punkter gäller för att du ska kunna göra anspråk på garanti:

1. I dessa garantivillkor regleras extra garantitjänster. Garantianspråk som regleras enligt lag påverkas inte av denna garanti. Våra garantitjänster är gratis för dig.
2. Garantitjänsterna täcker endast in sådana brister som kan härledas till material- eller fabriktionsfel och är begränsade till arbetsuppgifter som syftar till att åtgärda dessa brister eller byta ut produkten. Tänk på att våra produkter endast får användas till ändamålsenligt syfte och inte har konstruerats för yrkesmässig, hantverksmässig eller industriell användning. Ett garantiavtal sluts därför ej om produkten ska användas inom yrkesmässiga, hantverksmässiga eller industriella verksamheter eller vid liknande aktiviteter. Vår garanti omfattar dessutom inte ersättning för transportskador, skador som kan härledas till missaktade monteringsanvisningar eller ej föreskriven installation, åsidosatt bruksanvisning (t ex anslutning till felaktig nätspänning eller strömart), missbruk eller ej ändamålsenliga användningar (t ex överbelastning av produkten eller användning av ej godkända insatsverktyg eller tillbehör), åsidosatta underhålls- och säkerhetsbestämmelser, främmande partiklar som har trängt in i produkten (t ex sand, sten eller damm), yttre våld eller yttre påverkan (t ex skador om produkten har fallit ned) samt normalt och användningsbundet slitage.

Anspråk på garanti upphör att gälla om ingrepp redan har gjorts i produkten.
3. Garantitiden uppgår till 5 år och gäller från datumet när produkten köptes. Medan garantitiden fortfarande gäller ska anspråk på garanti ställas inom två veckor efter att defekten fastställdes. Det är inte möjligt att ställa anspråk på garanti efter att garantitiden har löpt ut. Garantitiden förlängs inte när produkten repareras eller byts ut, dessutom medför sådana arbeten inte att en ny garantitid börjar gälla för produkten eller för ev. reservdelar som har monterats in. Detta gäller även vid hembesök.
4. För att du ska kunna ställa anspråk på garantin ska den defekta produkten skickas in i tillräckligt frankerat skick till adressen som anges nedan. Bifoga kvittot i original eller ett annat daterat köpebevis. Förvara därför kassakvittot på en säker plats! Beskriv orsaken till reklamationen så noggrant som möjligt. Om defekten i produkten täcks av våra garantitjänster, får du genast en reparerad eller ny apparat av oss.

Givetvis kan vi även, mot debitering, åtgärda skador som antingen inte täcks av garantin eller som har uppstått efter garantitidens slut. Skicka in produkten till nedanstående serviceadress.

TAKUUTODISTUS

Arvoisa asiakas,

tuotteemme läpikäyvät erittäin tiukan laadunvalvontatarkastuksen. Mikäli tämä laite ei kuitenkaan toimi moitteettomasti, valitamme tapahtunutta suuresti ja pyydämme sinua kääntymään teknisen asiakaspalvelumme puoleen käyttäen tässä takuukortissa annettua osoitetta. Voit halutessasi myös ottaa yhteyttä puhelimitse allaolevaan palvelunumeroon. Takuuvaateiden esittämistä koskevat seuraavat säädökset:

1. Nämä takuumääräykset koskevat laajennettuja takuusuorituksia. Ne eivät vaikuta lakimääriin takuusuoritusvaateisiin millään tavalla. Takuumme on sinulle maksuton.
2. Takuusuoritus kattaa ainoastaan sellaiset puutteellisuudet, jotka aiheutuvat materiaali- tai valmistusvirheistä, ja se on rajattu ainoastaan näiden puutteellisuuksien korjaamiseen tai laitteen korvaamiseen uudella. Ole hyvä ja ota huomioon, että laitteitamme ei ole suunniteltu ja valmistettu käytettäväksi pienteollisuus-, käsityöläis- tai teollisuustarkoituksiin. Takuusopimusta ei siksi synny, jos laitetta käytetään pienteollisuus-, käsityöläis- tai teollisuustyöpaikoilla tai näihin verrattavissa olevissa toimissa. Takuumme ei myöskään sisällä kuljetusvaurioiden tai sellaisten vaurioiden korvaussuorituksia, jotka ovat aiheutuneet asennusohjeen noudattamatta jättämisestä tai asiantuntemattomasta asennuksesta, käyttöohjeen noudattamatta jättämisestä (esim. liitäntä vääräntyyppiseen verkkovirtaan), väärinkäytöstä tai virheellisestä käytöstä (esim. laitteen ylikuormittaminen tai hyväksymättömien työkalujen tai lisävarusteiden käyttäminen), huolto- ja turvallisuusmääräysten noudattamatta jättämisestä, vieraiden esineiden (esim. hiekan, kivien tai pölyjen) pääsystä laitteen sisään, väkivaltaisesta käsittelystä tai ulkopuolisista tekijöistä (esim. putoamisesta aiheutuneet vauriot) sekä käytöstä aiheutuvasta tavallisesta kulumisesta.

Takuuvaateet raukeavat, jos laitteelle on jo tehty jotain toimenpiteitä.
3. Takuuaika on 5 vuotta ja se alkaa laitteen ostopäivästä. Takuuvaateet tulee esittää ennen takuuajan päättymistä kahden viikon kuluessa siitä, kun olet havainnut vian. Takuuvaateiden esittäminen takuuajan päätyttyä ei ole mahdollista. Laitteen korjaus tai vaihto ei johda takuuajan pitenemiseen tai laitteen tai siihen mahdollisesti asennettujen varaosien takuuajan alkamiseen uudelleen alusta. Tämä koskee myös paikan päällä suoritettuja palveluja.
4. Takuuvaateesi esittämiseksi tulee viallinen laite lähettää postikulut maksettuna allaolevaan osoitteeseen. Ole hyvä ja liitä mukaan alkuperäinen maksukuitti tai muu päiväyksellä varustettu ostotosite. Säilytä tämän vuoksi kassakuitti huolella tositteenä! Ole hyvä ja kuvaa valituksen syy meille mahdollisimman tarkoin. Jos takuumme kattaa laitteessa olevan vian, saat korjatun tai uuden laitteen välittömästi takaisin.

Tietysti korjaamme mielellämme korvausta vastaan myös sellaiset laitteiden viat, jotka eivät kuulu tai eivät enää kuulu takuumme piiriin. Lähetä tätä varten laite tekniseen asiakaspalveluumme allaolevalla osoitteella.

ZÁRUČNÍ LIST

Vážená zákaznice, vážený zákazník,

naše výrobky podléhají přísné kontrole kvality. Pokud i přesto tento přístroj bezvadně nefunguje, velice toho litujeme a prosíme Vás, abyste se obrátili na náš zákaznický servis, jehož adresa je uvedena na tomto záručním listu. Rádi Vám budeme k dispozici také telefonicky na níže uvedeném servisním čísle. Pro uplatňování nároků na záruku platí následující:

1. Tyto záruční podmínky upravují dodatečný záruční servis. Vašich zákonných nároků na záruku se tato záruka netýká. Náš záruční servis je pro Vás bezplatný.
2. Záruční servis se vztahuje výhradně na nedostatky, které lze odvodit z vad materiálu nebo výrobních vad a je také omezen pouze na odstranění těchto nedostatků, resp. výměnu přístroje. Dbejte prosím na to, že naše přístroje nebyly podle svého účelu určeny konstruovány pro živnostenské, řemeslnické nebo průmyslové použití. Záruční smlouva tak není realizována, pokud byl přístroj používán v živnostenských, řemeslných nebo průmyslových podnicích a při srovnatelných činnostech. Z naší záruky je dále vyloučeno poskytnutí náhrady za dopravní škody, škody způsobené nedodržováním montážního návodu nebo z důvodů neodborné instalace, nedodržování návodu k použití (jako např. připojení na chybné síťové napětí nebo druh proudu), nedovoleného nebo neodborného používání (jako např. přetížení přístroje nebo použití neschválených vložných nástrojů nebo příslušenství), nedodržování pokynů pro údržbu a bezpečnostních pokynů, vniknutí cizích těles do přístroje (jako např. písek, kameny nebo prach), použití násilí nebo poškození v důsledku cizích vlivů (jako např. škody způsobené pádem), jakož také běžného opotřebení způsobeného používáním.

Nárok na záruku zaniká, pokud bylo do přístroje již zasahováno.

3. Záruční doba činí 5 roky a začíná datem koupě přístroje. Nároky na záruku před vypršením záruční doby je třeba uplatňovat během dvou týdnů od zjištění defektu. Uplatňování nároků na záruku po vypršení záruční doby je vyloučeno. Oprava nebo výměna přístroje nevede k prodloužení záruční doby, ani k zahájení nové záruční doby za provedený výkon pro přístroj nebo pro případně zamontované náhradní díly. Toto platí také v případě servisu v místě Vašeho bydliště.
4. Při uplatňování Vašeho nároku na záruku zašlete prosím přístroj bez poštovního na níže uvedenou adresu. Přiložte originál prodejního dokladu nebo jiného datovaného potvrzení o koupi. Pokladní listek si proto dobře uložte jako důkaz! Popište nám prosím pokud možno přesně důvod reklamace. Je-li defekt přístroje v našem záručním servisu obsažen, obdržíte obratem opravený nebo nový přístroj.

Samozřejmě rádi za úhradu nákladů odstraníme defekty na přístroji, které nespádají nebo již nespádají do rozsahu záruky. K tomu nám přístroj prosím zašlete na naši servisní adresu.

GARANCIJSKI LIST

Spoštovana stranka!

Naši proizvodi podležajo strogi kontroli kakovosti. Če ta naprava kljub temu ne bi delovala brezhibno, to zelo obžalujemo in Vas prosimo, da se obrnete na našo servisno službo na naslov, ki je naveden spodaj na tem garancijskem listu. Z veseljem smo Vam na voljo tudi telefonsko na navedeno servisno klicno številko. Za uveljavljanje garancijskih zahtevkov velja sledeče:

1. Le-ti garancijski pogoji urejajo dodatne garancijske storitve. Vaši zakonski garancijski zahtevki ostanejo s to garancijo nespremenjeni. Naše garancijske storitve so za Vas brezplačne.
2. Garancijske storitve obsegajo izključno samo pomanjkljivosti zaradi napak v materialih in izdelavi in so omejene na odpravo takšnih pomanjkljivosti oziroma na zamenjavo naprave. Prosimo, da upoštevate, da naše naprave niso konstruirane za uporabo v obrtništvu ali industriji. Garancijska pogodba zato ne pride v poštev, če se naprava uporablja v obrtništvu ali v industrijskih obratih ali v podobnih dejavnostih. Poleg tega ne obsega naša garancija nadomestil za transportne poškodbe, škodo zaradi neupoštevanja navodil za montažo ali zaradi nestrokovne inštalacije, neupoštevanja navodil za uporabo (kot n. pr. priklop na napačno omrežno napetost ali vrsto toka), pretirana ali nepravilna uporaba (vkot n.pr. preobremenitev naprave ali uporaba nedovoljenih orodij ali pribora), neupoštevanje predpisov za vzdrževanje in varnostnih predpisov, vstop tujih predmetov v napravo (kot n.pr. pesek, kamenje ali prah), uporaba sile ali tuji vplivi (kot n.pr. poškodbe zaradi padca naprave) ter običajna obraba naprave zaradi uporabe.

Veljavnost garancijskih zahtevkov ugasne, če so bili na npravi že izvajani posegi.

3. Garancijska doba znaša 5 leti in začne teči z dnevom nakupa naprave. Garancijske zahtevke morate uveljavljati pred potekom garancijske dobe v svih tednih potem ko ste ugotovili napako. Uveljavljanje garancijskih zahtevkov po poteku garancijske dobe je izključeno. Popravilo ali zamenjava naprave ne privede do podaljšanja garancijske dobe, niti se ne postavi nova garancijska doba zaradi takšnih storitev ali zaradi eventualno vgrajenih nadomestnih delov. To velja tudi za servisne storitve na licu mesta.
4. Za uveljavljanje Vašega garancijskega zahtevka nam pošljite pokvarjeno napravo brez poštnine na spodaj navedeni naslov. Priložite original računa ob nakupu ali drugo potrdilo kot dokazilo o nakupu z datumom nakupa. Zato prosimo, da dobro shranite račun kot dokazilo o nakupu! Prosimo, da nam po možnosti natančno opišete vzroke reklamacije. Če napaka izpolnjuje naše garancijske pogoje, boste nemudoma dobili nazaj popravljeno ali novo napravo.

Seveda bomo proti plačilu stroškov odpravili tudi napake na napravi, katere ne spadajo v obseg garancije ali jih garancija več ne zajema. V takšnem primeru prosimo, da pošljete napravo na naslov naše servisne službe.



JAMSTVENI LIST

Poštovani kupče,

naši proizvodi podliježu strogoj kontroli kvalitete. Žao nam je ako bi ipak došlo do toga da uređaj ne funkcionira besprijekorno i zamolili bismo Vas da se u tom slučaju obratite na adresu naše servisne službe navedenu ispod ovog jamstva. Također smo Vam na raspolaganju na dolje navedenom telefonskom broju servisne službe. Za traženje jamstvenog zahtjeva vrijedi sljedeće:

1. Ovi jamstveni uvjeti reguliraju dodatne jamstvene usluge. Ovo jamstvo ne zadire u Vaše zakonsko pravo zahtjeva za ostvarenje jamstvenih usluga. Realizacija jamstvenih usluga je besplatna.
2. Jamstvena usluga obuhvaća isključivo nedostatke nastale zbog greške na materijalu ili tijekom proizvodnje i ograničen je na uklanjanje tih nedostataka odnosno zamjenu uređaja. Molimo da obratite pažnju na to da naši uređaji nisu konstruirani za korištenje u komercijalne svrhe niti u obrtu i industriji. Prema tome, ugovor o jamstvu ne može se ostvariti ako se uređaj koristi u obrtničkim ili industrijskim pogonima kao i u sličnim djelatnostima. Nadalje su iz jamstva isključene usluge zamjene proizvoda u slučaju transportnih oštećenja, šteta zbog nepridržavanja uputa za montažu ili zbog nestručne instalacije, nepridržavanja uputa za uporabu (kao npr. zbog priključka na pogrešni mrežni napon ili vrstu struje), zbog zlorababa ili nestručnih primjena (kao npr. preopterećenje uređaja ili korištenje nedopuštenih alata ili pribora), u slučaju nepridržavanja uputa za održavanje i sigurnosnih odredbi, zbog prodiranja stranih tijela u uređaj (npr. pijeska, kamenja ili prašine), nasilne primjene ili vanjskih utjecaja (kao npr. oštećenja zbog pada) kao i zbog uobičajenog trošenja tijekom korištenja.

Zahtjev za jamstvo prestaje biti valjan ako su na uređaju već izvršeni neki zahtjevi.

3. Jamstveni rok iznosi 5 godine a započinje s datumom kupnje uređaja. Jamstveni zahtjevi ostvaruju se prije isteka jamstvenog roka unutar dvije godine nakon što ste uočili kvar. Ostvarenje jamstvenog zahtjeva nakon isteka jamstvenog roka je isključeno. Popravkom ili zamjenom uređaja ne produljuje se jamstveni rok niti se tom uslugom ostvaruju jamstveni rok za uređaj ili ostale ugrađene rezervne dijelove. To također vrijedi i kod korištenja servisa na licu mjesta.
4. Da biste ostvarili svoj jamstveni zahtjev, molimo Vas da nam pošaljete neispravan uređaj bez plaćanja poštarine na dolje navedenu adresu. Priložite originalni računa za kupnju uređaja ili neki drugi dokaz o kupnji s datumom. Molimo Vas da zbog tog razloga dobro sačuvate račun kao dokaz! Što točnije opišite razlog reklamacije. Ako naša jamstvena usluga obuhvaća kvar nastao na Vašem uređaju, odmah ćemo Vam vratiti popravljene ili novi uređaj.

Razumljivo je da ćemo za naknadu troškova ukloniti i kvarove koje jamstvena usluga ne obuhvaća. U tom slučaju pošaljite uređaj na adresu našeg servisa.



GARANTİ BELGESİ

Sayın Müşterimiz,

Ürünlerimiz üretim esnasında sıkı bir kalite kontrolden geçirilir. Buna rağmen alet veya cihazınız tam doğru şekilde çalışmadığında ve bozulduğunda bu durumdan çok üzgün olduğumuzu belirtir ve bozuk olan aleti/cihazı Garanti Belgesinin alt bölümünde açıklanan Servis Hizmetlerine göndermenizi rica ederiz. Bize ayrıca aşağıda açıklanan Servis telefon numarasından da her zaman ulaşabilirsiniz. Size her konuda memnuniyetle bilgi veririz. Garanti haklarınızdan faydalanmak için aşağıdaki kurallar geçerlidir:

1. Bu Garanti koşulları ek Garanti Hizmetlerini düzenler. Kanuni Garanti Haklarınız bu Garanti düzenlemesinden etkilenmez ve saklı kalır. Garanti kapsamında sunduğumuz hizmetler ücretsizdir.
2. Garanti kapsamına sadece malzeme ve üretim hatasından kaynaklanan eksiklik ve ayıplar dahildir. Bu durumlarda garanti hizmetleri sadece arızanın onarımı veya aletin/cihazın değiştirilmesi ile sınırlıdır. Aletlerimizin ve cihazlarımızın ticari ve endüstriyel kullanım amacı için tasarlanmadığını lütfen dikkate alınız. Bu nedenle aletin/cihazın ticari ve endüstriyel işletmelerde kullanılması veya benzer çalışmalarda çalıştırılması durumunda Garanti Sözleşmesi geçerli değildir. Ayrıca transport hasarları, montaj talimatına veya yönetmeliklere aykırı yapılan montajlardan ve tesisatlardan kaynaklanan hasarlar, kullanma talimatına riayet etmeme nedeniyle oluşan hasarlar (örneğin yanlış bir şebeke gerilimine veya akım türüne bağlama gibi), kullanım amacına veya talimatlara aykırı kullanımdan kaynaklanan hasarlar (örneğin alete/cihaza aşırı yüklenme veya kullanımına izin verilmeyen alet veya aksesuar), bakım ve güvenlik talimatlarına riayet edilmemesinden kaynaklanan hasarlar, aletin/cihazın içine yabancı maddenin girmesi (örneğin kum, taş veya toz), zor kullanma veya harici zorlamalardan kaynaklanan hasarlar (örneğin aşağı düşme nedeniyle oluşan hasar) ve kullanıma bağlı olağan aşınma gibi durumlar garanti kapsamına dahil değildir.

Alet/cihaz üzerinde herhangi bir çalışma yapıldığında veya müdahalede bulunulduğunda garanti hakkı sona erer.

3. Garanti süresi 5 yıldır ve garanti süresi aletin/cihazın satın alındığı tarihte başlar. Arızayı tespit ettiğinizde garanti hakkından faydalanma talebi, garanti süresi dolmadan iki hafta önce bildirilmelidir. Garanti süresi dolduktan sonra garanti hakkından faydalanma talebinde bulunulamaz. Aletin/cihazın onarılması veya değiştirilmesi garanti süresinin uzamasına yol açmaz ayrıca onarılan alet veya takılan parçalar için yeni bir garanti süresi oluşmaz. Bu aynı zamanda yerinde verilen Servis Hizmetleri için de geçerlidir.
4. Garanti hakkından faydalanmak için arızalı aleti, gönderi ücreti göndericiye ait olmak üzere aşağıda belirtilen adrese postalayın. Satın aldığınız tarihi belirten orijinal fişi veya başka bir belgeyi de alet ile birlikte gönderin. Bu nedenle kasa fişini belgelemek için daima iyice saklayın! Arıza ve şikayet sebebini mümkün olduğunca doğru şekilde açıklayın. Aletin arızası garanti kapsamına dahil olduğunda size en kısa zamanda onarılmış veya yeni bir alet/cihaz gönderilecektir.

Ayrıca garanti kapsamına dahil olmayan veya garant isüresi dolan arızaları ücreti karşılığında memnuniyetle onarırız. Bunun için aleti/cihazı lütfen Servis adresimize gönderin.

LV GARANTIJAS TALONS

Augsti cienītā kliente, augsti godātais klient,

mūsu ražojumi ir pakļauti stingrai kvalitātes kontrolei. Ja šī ierīce tomēr kādreiz nedarbojas nevainojami, mēs to ļoti nožēlojam un lūdzam jūs griezties mūsu apkalpošanas dienestā, kura adrese norādīta uz šī garantijas talona. Jūs varat arī zvanīt mums pa norādīto tālruna numuru. Lai iesniegtu garantijas prasības, jāievēro šādi nosacījumi:

1. Šie garantijas noteikumi reglamentē papildu garantijas pakalpojumus. Jūsu likumīgās garantijas prasības šī garantijā neskar. Mūsu garantijas pakalpojumi jums ir bez maksas.
2. Garantijas pakalpojumi izplatās vienīgi uz defektiem, kas ir izskaidrojami ar materiāla vai ražošanas kļūdām un ir ierobežoti ar šo defektu novēršanu vai ierīces apmaiņu. Lūdzu ņemiet vērā, ka mūsu ierīces atbilstoši priekšrakstam nav konstruētas komerciālai, amatnieciskai vai rūpnieciskai izmantošanai. Tādēļ garantijas līgumu nenoslēdz, ja ierīci izmanto komerciālos, amatniecības un rūpniecības uzņēmumos, kā arī tamlīdzīgās darbībās. Bez tam no mūsu garantijas ir izslēgta zaudējumu atlīdzināšana par bojājumiem, kas radušies transportēšanas laikā, bojājumiem, kas radušies saistībā ar montāžas instrukcijas neievērošanu vai tehniski nepareizu montāžu, lietošanas instrukcijas neievērošanu (kā piemēram, pieslēdzot nepareizam tīkla spriegumam vai strāvas veidam), ļaunprātīgu vai nelietprātīgu izmantošanu (kā piemēram, ierīces pārslodze vai nepieļautu ievietojamo instrumentu vai piederumu izmantošana), apkopes un drošības noteikumu neievērošanu, svešķermeņu iekļūšanu ierīcē (kā piemēram, smiltis, akmeņi vai putekļi), spēka pielietošanu vai ārējām iedarbībām (kā piemēram, nokrītot), kā arī izmantošanai atbilstošu, parastu nodilumu.

Garantijas prasība zaudē spēku, ja ierīcei jau tikušas veiktas kādas ieviešanas darbības.

3. Garantijas termiņš ir 5 gadi un tas sākas ar ierīces pirkuma datumu. Garantijas prasības ir jāiesniedz pirms garantijas termiņa izbeigšanās divu nedēļu laikā, no brīža, kad esat atklājuši defektu. Garantijas prasību iesniegšana pēc garantijas termiņa izbeigšanās ir izslēgta. Ierīces remonta vai apmaiņas rezultātā garantijas termiņš netiek ne pagarināts, ne arī noteikts jauns garantijas termiņš saistībā ar šo darbību ierīcei vai iespējamām iemontētajām rezerves daļām. Tas pats ir spēkā arī, izmantojot apkalpošanu uz vietas.
4. Lai iesniegtu garantijas prasību, lūdzu, pārsūtiet bojāto ierīci bez maksas uz apakšā norādīto adresi. Pievienojiet pārdošanas dokumenta oriģinālu vai citu pirkuma pierādījumu ar datumu. Tādēļ, lūdzu, labi uzglabājiet kases čeku kā pierādījumu! Lūdzu, iespējami precīzāk aprakstiet pretenzijas iemeslu. Ja ierīces defekts ir iekļauts mūsu garantijas pakalpojumos, jūs nekavējoties saņemsiet saremontētu vai jaunu ierīci.

Pats par sevi saprotams, ka mēs par maksu labprāt novēršam ierīces defektus, kas nav vispār vai vairs nav iekļauti garantijas apjomā. Šim nolūkam, lūdzu, nosūtiet ierīci uz mūsu apkalpošanas dienesta adresi.

GARANCIAOKMÁNY

Tisztelt Vevő,

termékeink szigorú minőségi kontroll alá vannak vetve. Ha ez a készülék mégis egyszer nem működne kifogástalanul, akkor azt nagyon sajnáljuk és kérjük Önt forduljon a szervízszolgálatunkhoz amely ebben a garanciaútlevelemben megadott cím alatt található. Szívesen állunk a rendelkezésére telefonon is, az alul megadott szervízsorszám alatt. A garanciaigények érvényesítésére a következők érvényesek:

1. Ezek a garanciafeltételek szabályozzák a kiegészítő garanciafeljuttatásokat. A jogi szavatossági igények, ez a garancia által nincsennek érintve. A garanciafeljuttatásunk az Ön számára ingyenes.
2. A garanciafeljuttatás csak kizárólagosan olyan hibákra terjed ki, amelyek anyag- vagy gyártási hibákra visszavezethetőek és ezeknek a hibáknak a kiküszöbölésére ill. a készülék kicserélésére van korlátozva. Kérjük vegye figyelembe, hogy a készülékeink a meghatározásuk szerint nem kisipari, kézműipari vagy ipari üzemek területén történő bevetésre lettek tervezve. Ezért a garanciaszerződés nem jön létre, ha a készülék kisipari, kézműipari vagy ipari üzemek területén valamint egyenértékű tevékenységek területén használva. Továbbá a következő kárpótlási feljuttatások mint a szállítási károkról, károkról amelyek az összeszerelési utasítás figyelmen kívül hagyása vagy amelyek a nem szakemberi felszerelés, a használati utasítás figyelmen kívül hagyása (mint például egy rossz hálózati feszültségre vagy áramfajtaára való rákapcsolás), visszaélészerű vagy nem szakemberi használatok (mint például a készülék túlterhelése vagy nem engedélyezett betétszámok vagy tartozékok), a karbantartási és biztonsági határozatok figyelmen kívül hatása, idegen testek behatolása a készülékbe (mint például homok, kövek vagy por) erőszakbehatolás vagy idegen behatások (mint például leejtés általi károk) úgymint a használat általi, szokásos kopások által keletkező károk ki vannak zárva.

A készüléken történő előzetes belenyúlás esetén elvesztődik a garanciajogosultság.

3. A garanciaidő érvényessége 5 év és a készülék vásárlási időpontjával kezdődik. A garanciaigények a garanciaidő lejárása előtt, két héten belül érvényesíteni kell, miután felismerte a hibát. A garanciajog érvényesítése a garancia idő lejárása után ki van zárva. A készülék kicserélése vagy megjavítása nem vezet a garancia időtartamának a meghosszabításához se nem vezet ez a feljuttatás a készülék vagy az esetleg beépített pótkatrészek egy új garanciaidőtartamhoz. Ez egy helyszíni szervíz esetében is érvényes.
4. A garanciajog érvényesítéséhez kérjük küldje a defekt készüléket bérmentesen a lent megadott címre. Mellélkelje a vásárlási nyugtát eredetiben vagy egyéb módon levő bizonylatot a vásárlás keltéről. Kérjük őrizze ezért jól meg a pénztári cédulát mind bizonyítékot! Kérjük írja le lehetőleg pontosan a reklamáció okát. Ha a defekt a garanciafeljuttatásunk keretén belül van, akkor kap azonnal egy megjavított vagy egy új készüléket vissza.

Magától érthető, hogy a költségek megtérítése ellenében szívesen megjavítjuk azokat a készülékeken levő defekteket amelyek a garancia terjedelme nem vagy már nem érinti. Ehhez küldje kérjük a készüléket a szerviciműnkre.

GARANTIDOKUMENT

Kjære kunde!

Våre produkter er underlagt streng kvalitetskontroll. Dersom denne maskinen en gang likevel ikke skulle fungere forskriftsmessig, beklager vi dette sterkt og ber deg henvende deg til vår kundeservice, under den adresse som er angitt på dette garantikortet. Vi står også gjerne til disposisjon for deg på telefon under de service-telefonnumre som er angitt under. Følgende vilkår gjelder for å gjøre gjeldende garantikrav:

1. Disse garantivilkårene regulerer tilleggs-garantiytelser. Dine lovfestede krav på garantiytelser berøres ikke av denne garantien. Vår garantiytelse er gratis for deg.
2. Garantiytelsen gjelder utelukkende mangler som kan tilbakeføres til material- eller produksjonsfeil, og den er begrenset til å gjelde utbedring av disse manglene eller en utskiftning av maskinen. Vær oppmerksom på at våre maskiner ikke er konstruert for bruk innen næringsliv, håndverk eller industriell bruk. Slik bruk er ikke forskriftsmessig. En garantikontrakt opprettes derfor ikke dersom maskinen brukes i næringslivet, håndverks- eller industribedrifter, eller blir brukt til arbeider som kan likestilles med en slik bruk. I tillegg dekker vår garanti ikke erstatningsytelser for transportskader, skader som skyldes at monteringsveiledningen ikke er blitt fulgt, eller som skyldes ikke-forskriftsmessig installasjon, som skyldes at bruksanvisningen ikke er blitt fulgt (f.eks. ved at maskinen koples til feil nettspenning eller strømtype), som skyldes misbruk eller ikke-forskriftsmessig bruk (f.eks. overbelastning av maskinen eller bruk av ikke godkjente redskaper og tilbehør), som skyldes at vedlikeholds- eller sikkerhetsforskriftene ikke er blitt fulgt, som skyldes at det er trengt uvedkommende gjenstander inn i maskinen (f.eks. sand, steiner eller støv), som skyldes bruk av makt eller ytre påvirkning (f.eks. skader på grunn av at maskinen har falt ned), samt som skyldes vanlig, naturlig slitasje i samsvar med bruken.

Garantikravet tapes dersom det allerede er utført inngrep på maskinen.

3. Garantitiden gjelder i 5 år og begynner å løpe på kjøpsdatoen for maskinen. Garantikrav skal gjøres gjeldende før utløpet av garantitiden og innen to uker etter at du har oppdaget defekten. Det er ikke mulig å gjøre gjeldende garantikrav etter at garantitiden er utløpt. Reparasjon eller utskiftning av maskinen fører verken til en forlengelse av garantitiden eller til at en ny garantiid begynner å gjelde for maskinen eller eventuelle monterte reservedeler på grunn av denne garantiytelsen. Dette gjelder også ved anvendelse av service på stedet.
4. Vennligst send den defekte maskinen portofritt inn til den adresse som er angitt under, for å gjøre dine garantikrav gjeldende. Legg originalen av kvitteringen for kjøpet, eller et annet datert bilag som dokumenterer kjøpet, ved maskinen. Vennligst ta derfor godt vare på kassakvitteringen som dokumentasjon av kjøpet! Gi oss en så nøyaktig beskrivelse som mulig av årsaken til reklamasjonen. Dersom defekten på maskinen dekkes av vår garantiytelse, vil du omgående få i retur en reparert eller en ny maskin.

Mot betaling av kostnadene utbedrer vi naturligvis også gjerne andre defekter på maskinen, som ikke, eller ikke lenger er dekket av garantien. I et slikt tilfelle må du vennligst sende maskinen inn til vår servicebedrift.

IS ÁBYRGÐARSKÍRTEINI

Kæri viðskiptavinur,

vörur okkar ganga undir strangt gæðaeftirlit. Okkur þætti leitt ef að gallar í þessu tæki myndu og biðjum þig í því tilfelli vinsamlegast að hafa samband við þjónustudeild okkar. Heimilisfangið er að finna að neðan á þessu skírteini. Gjarnan hjálpum við líka í gegnum síma í þjónustunúmerinu okkar. Fyrir bætur og ábyrgð gildir eftirfarandi:

1. Þessi ábyrgðarskiliðri segja fyrir um aukalegar ábyrgðarbætur. Lagalegur bótaréttur verður í gegnum þetta skírteini ekki skertur. Ábyrgðartaka okkar er þér að kostnaðarlausu.
2. Ábyrgð gildir eingöngu við galla, sem rekja má beint til efnis- eða framleiðslugalla og er skorður við viðgerð eða skipti á keyptu tæki. Vinsamlegast athugið að tækin okkar eru ekki hönnuð til atvinnuotkunar né til notkunar í iðnaði. Í þessháttar tilvikum sem að tækið er notað í atvinnuskini, í iðnaði eða sambærilegt, fellur ábyrgðin úr gildi. Auk þess berum við ekki ábyrgð á aukalegum kostnaði t.d. fyrir sendingakostnaði og skemmdum verandi sendingar, skemmdir sem hljótast af rangri samsetningu og vanhirðingu um notandahandbókina (t.d. tæki tengt við ranga spennu eða straum), misnotkun eða óviðeigandi notkun (t.d. ofgera tækinu eða með ekki þar til gerðum ísethlutum og fylgihlutum, vanvirðingu við hirdingu og öryggisleiðbeinungum, ef að aðskotahlutir komast inn í tækið (t.d. sandur eða ryk), niðingshátt eða mishöndlun (t.d. ef tækið er látið falla niður) né venjulegu sliti á tækinu.

Ábyrgðin fellur einnig úr gildi ef að tækið hefur verið tekið í sundur eða búið að gera við það að utanaðkomandi aðila.

3. Ábyrgðin gildir í 5 ár og tekur gildi við kaup á tækinu. Sækja verður um bætur um síðasta lagi fyrir lok ábyrgðartímabilsins og í síðasta lagi 2 vikum eftir að galli hefur verið uppgötvaður. Ábyrgð eftir að ábyrgðartímabil er útrunnið getur ekki verið tekin til greina. Viðgerð eða skipti á tæki framlengir ekki ábyrgðartímabilið og ekki verður gerð ný né aukaleg ábyrgðaryfirlýsing á þeim varahlutum sem sett voru í tækið. Þetta gildir líka ef að gert var við tækið á staðnum.
4. Til að halda bætur eða viðgerð sendið vinsamlegast bilað tækið á okkar kostnaði til heimilisfangsins sem er að finna hér fyrir neðan. Vinsamlegast látið kaupkvittunina fylgja með eða staðfestingu á kaupunum. Gætið þess vegna vel að geyma kvittunina! Skýrið vinsamlegast vel og greinilega frá þeim ástæðum hvers vegna farið er fram á viðgerð eða endurgreiðslu. Ef að tækið er gallað verður þér sent viðgert eða nýtt tæki til baka.

Að sjálfsgöðu gerum við líka við biluð tæki sem ekki lengur eru í ábyrgð eða falla ekki undir ábyrgðaryfirlýsingu okkar á þinn kostnað. Í þeim tilvikum sendið vinsamlegast tækið til okkar til þjónustuheimilisfangsins hér að neðan.

GARANTIEURKUNDE

Sehr geehrte Kundin, sehr geehrter Kunde,

unsere Produkte unterliegen einer strengen Qualitätskontrolle. Sollte dieses Gerät dennoch einmal nicht einwandfrei funktionieren, bedauern wir dies sehr und bitten Sie, sich an unseren Servicedienst unter der auf dieser Garantiekarte angegebenen Adresse zu wenden. Gern stehen wir Ihnen auch telefonisch über die unten angegebene Servicenummer zur Verfügung. Für die Geltendmachung von Garantieansprüchen gilt Folgendes:

1. Diese Garantiebedingungen regeln zusätzliche Garantieleistungen. Ihre gesetzlichen Gewährleistungsansprüche werden von dieser Garantie nicht berührt. Unsere Garantieleistung ist für Sie kostenlos.
2. Die Garantieleistung erstreckt sich ausschließlich auf Mängel, die auf Material- oder Herstellungsfehler zurückzuführen sind und ist auf die Behebung dieser Mängel bzw. den Austausch des Gerätes beschränkt. Bitte beachten Sie, dass unsere Geräte bestimmungsgemäß nicht für den gewerblichen, handwerklichen oder industriellen Einsatz konstruiert wurden. Ein Garantievertrag kommt daher nicht zustande, wenn das Gerät in Gewerbe-, Handwerks- oder Industriebetrieben sowie bei gleichzusetzenden Tätigkeiten eingesetzt wird.
Von unserer Garantie sind ferner Ersatzleistungen für Transportschäden, Schäden durch Nichtbeachtung der Montageanleitung oder aufgrund nicht fachgerechter Installation, Nichtbeachtung der Gebrauchsanleitung (wie durch z.B. Anschluss an eine falsche Netzspannung oder Stromart), missbräuchliche oder unsachgemäße Anwendungen (wie z.B. Überlastung des Gerätes oder Verwendung von nicht zugelassenen Einsatzwerkzeugen oder Zubehör), Nichtbeachtung der Wartungs- und Sicherheitsbestimmungen, Eindringen von Fremdkörpern in das Gerät (wie z.B. Sand, Steine oder Staub), Gewaltanwendung oder Fremdeinwirkungen (wie z. B. Schäden durch Herunterfallen) sowie durch verwendungsgemäßen, üblichen Verschleiß ausgeschlossen.
Der Garantieanspruch erlischt, wenn an dem Gerät bereits Eingriffe vorgenommen wurden.
3. Die Garantiezeit beträgt 5 Jahre und beginnt mit dem Kaufdatum des Gerätes. Garantieansprüche sind vor Ablauf der Garantiezeit innerhalb von zwei Wochen, nachdem Sie den Defekt erkannt haben, geltend zu machen. Die Geltendmachung von Garantieansprüchen nach Ablauf der Garantiezeit ist ausgeschlossen. Die Reparatur oder der Austausch des Gerätes führt weder zu einer Verlängerung der Garantiezeit noch wird eine neue Garantiezeit durch diese Leistung für das Gerät oder für etwaige eingebaute Ersatzteile in Gang gesetzt. Dies gilt auch bei Einsatz eines Vor-Ort-Services.
4. Für die Geltendmachung Ihres Garantieanspruches übersenden Sie bitte das defekte Gerät portofrei an die unten angegebene Adresse. Fügen Sie den Verkaufsbeleg im Original oder einen sonstigen datierten Kaufnachweis bei. Bitte bewahren Sie deshalb den Kassenbon als Nachweis gut auf! Beschreiben Sie uns bitte den Reklamationsgrund möglichst genau. Ist der Defekt des Gerätes von unserer Garantieleistung erfasst, erhalten Sie umgehend ein repariertes oder neues Gerät zurück.

Selbstverständlich beheben wir gegen Erstattung der Kosten auch gerne Defekte am Gerät, die vom Garantiefumfang nicht oder nicht mehr erfasst sind. Dazu senden Sie das Gerät bitte an unsere Serviceadresse.

ISC GmbH • Eschenstraße 6 • 94405 Landau/Isar (Deutschland)

Telefon: +49 [0] 180 5 120 509 • Telefax +49 [0] 180 5 835 830 (Anruflkosten: 0,14 Euro/Minute, Festnetz der T-Com)

E-Mail: info@isc-gmbh.info • Internet: www.isc-gmbh.info

1 Service Hotline: 01805 120 509 · www.isc-gmbh.info
(0,14 €/min, Festnetz-T-Com) · Mo-Fr, 8:00-20:00 Uhr

2 Name:

Retouren-Nr. /ISC:

Straße / Nr.:

Telefon:

PLZ

Ort

Mobil:

3 Welcher Fehler ist aufgetreten (genaue Angabe):

Art-Nr.:

I.-Nr.:

Sehr geehrte Kundin, sehr geehrter Kunde,
bitte beschreiben Sie uns die von Ihnen festgestellte Fehlfunktion Ihres Gerätes als Grund Ihrer Beanstandung möglichst genau. Dadurch können wir für Sie Ihre Reklamation schneller bearbeiten und Ihnen schneller helfen. Eine zu ungenaue Beschreibung mit Begriffen wie „Gerät funktioniert nicht“ oder „Gerät defekt“ verzögert hingegen die Bearbeitung erheblich.

4 Garantie: JA NEIN Kaufbeleg-Nr. / Datum:

1 Service Hotline kontaktieren oder bei SC-Webadresse anmelden - es wird Ihnen eine Retourennummer zugeteilt | **2** Ihre Anschrift eintragen | **3** Fehlerbeschreibung und Art.-Nr. und I.-Nr. angeben | **4** Garantiefall JA/NEIN ankreuzen sowie Kaufbeleg-Nr. und Datum angeben und eine Kopie des Kaufbeleges beilegen